

**РАЗБОРКА И СБОРКА ОХЛАЖДАЮЩЕГО ВЕНТИЛЯТОРА
МОДЕЛИ БЕЗ КОНДИЦИОНЕРА**

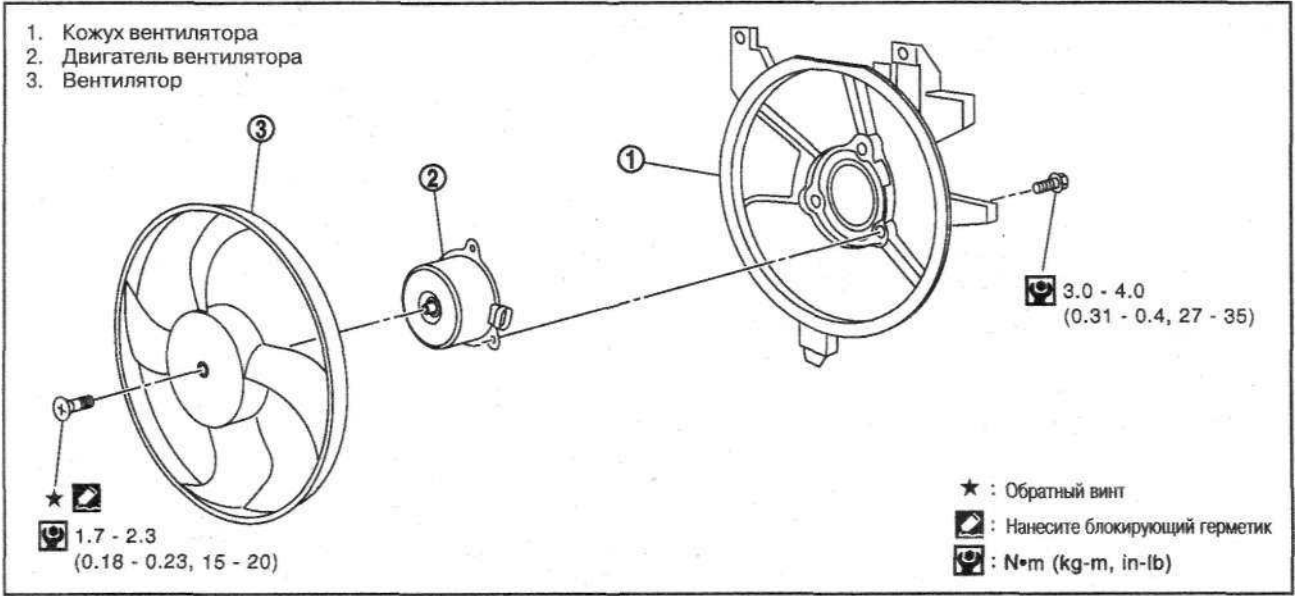

МОДЕЛИ С КОНДИЦИОНЕРОМ

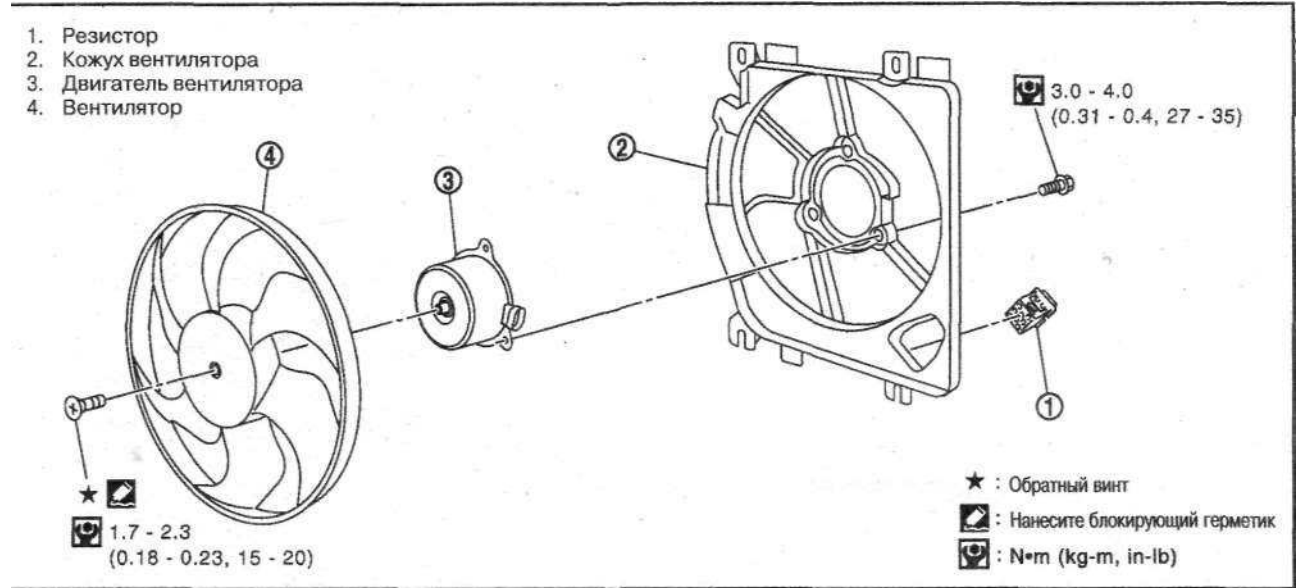

РАЗБОРКА

1. Снимите вентилятор.

Внимание:

Обратный винт применяется для крепления вентилятора. При снятии или установке вращайте винт в направлении, противоположном направлению вращения обычного винта.

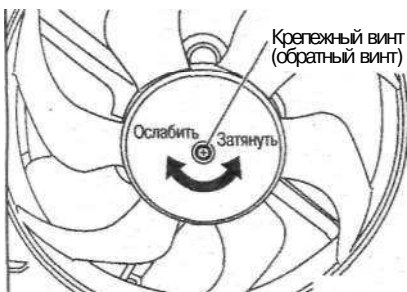

2. Выньте электродвигатель вентилятора из кожуха.

СБОРКА

- Сборка выполняется в порядке, обратном разборке.
- Нанесите блокирующий герметик и затяните винт.

ПРОВЕРКА КРЫШКИ РАДИАТОРА (НА МОДЕЛЯХ БЕЗ КОНДИЦИОНЕРА)

1. Потяните за вакуумный клапан, откройте его и убедитесь, что он полностью закрывается при отпускании.

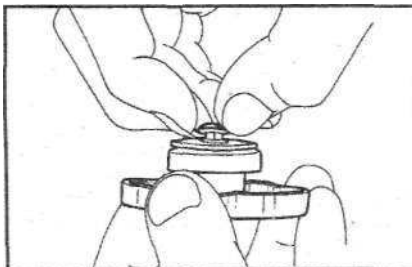

- Убедитесь, что на седле вакуумного клапана крышки радиатора нет грязи и повреждений.

Убедитесь, что при открывании и закрывании вакуумного клапана не наблюдается никаких отклонений от нормы.

2. Проверьте давление сброса крышки радиатора.

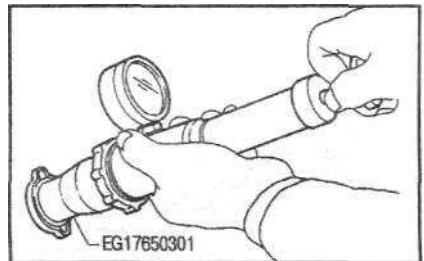

Стандарт: 78-98 кПа (0,8-1,0 кг/см²)
Предел: 59 кПа (0,6 кг/см²)

- При подсоединении крышки радиатора к насосу нанесите воду или охлаждающую жидкость двигателя на уплотнение крышки.
- Если в вакуумном клапане наблюдаются отклонения от нормы или да-