

Руководство по эксплуатации

ключе, а на отдельной номерной пластинке. Храните номерную пластинку в безопасном месте отдельно от ключей вне автомобиля. Новый ключ можно заказать у любого официального дилера "TOYOTA", предоставив ему номер ключа.

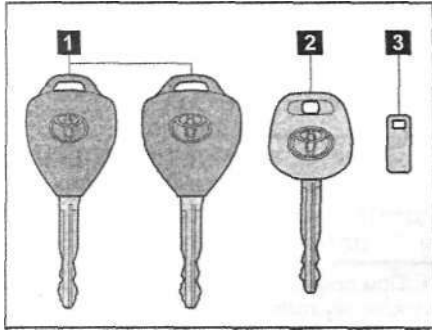

Модели с системой дистанционного управления центральным замком.
1 - главные ключи, 2 - дополнительный ключ, 3 - номерная пластинка.

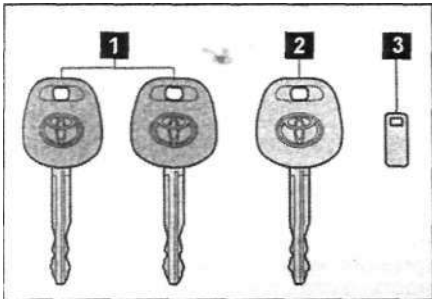

Модели без системы дистанционного управления центральным замком.
1 - главные ключи (черного цвета), 2 - дополнительный ключ (серого цвета), 3 - номерная пластинка.

Иммобилайзер

На автомобиле установлен иммобилайзер, который позволяет предотвратить кражу автомобиля путем блокировки двигателя.

В корпус каждого ключа зажигания вмонтирована микросхема с передатчиком, который посылает сигнал в блок управления о разрешении запуска двигателя. Данная система не позволяет запустить двигатель с помощью другого ключа или посредством замыкания проводов. Двигатель запустится только в случае, если сигнал передатчика будет соответствовать зарегистрированному сигналу.

При вынимании ключа из замка зажигания на панели приборов начинает мигать индикатор иммобилайзера, указывая, что система активна.

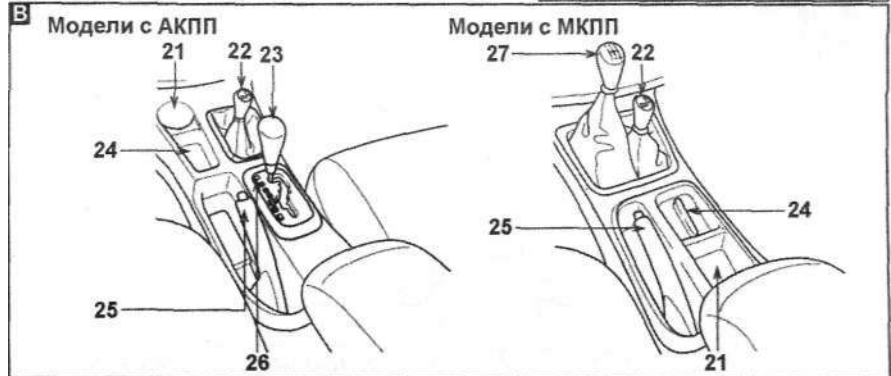
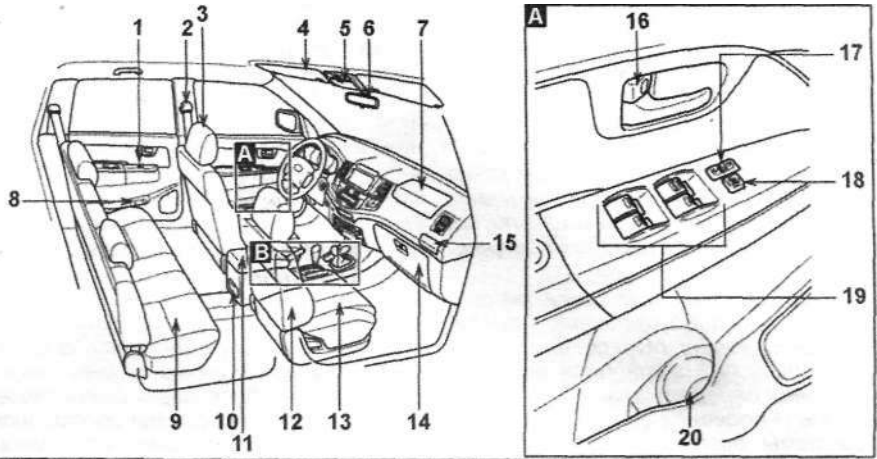
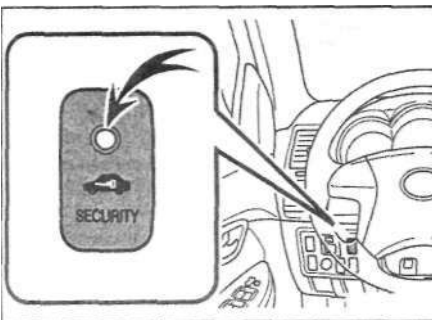

Расположение компонентов в салоне автомобиля. 1 - выключатель стеклоподъемника двери, 2 - ремень безопасности переднего сиденья, 3 - подголовник переднего сиденья, 4 - солнцезащитный козырек, 5 - ящик для хранения солнцезащитных очков, 6 - внутреннее зеркало заднего вида, 7 - модуль фронтальной подушки безопасности переднего пассажира, 8 - держатель для бутылок, 9 - заднее сиденье, 10 - подстаканники, 11 - подлокотник (вещевой ящик центральной консоли), 12 - модуль боковой подушки безопасности переднего сиденья, 13 - переднее сиденье, 14 - вещевой ящик панели приборов, 15 - подстаканник, 16 - кнопка блокировки замка двери, 17 - главный выключатель центрального замка, 18 - выключатель блокировки стеклоподъемников дверей, 19 - главная панель управления стеклоподъемниками дверей, 20 - держатель для бутылок, 21 - подстаканник, 22 - рычаг управления раздаточной коробкой, 23 - селектор АКПП, 24 - вещевой отсек, 25 - рычаг стояночного тормоза, 26 - аварийный выключатель блокировки селектора АКПП, 27 - рычаг переключения передач.

Управление замками дверей снаружи автомобиля

При помощи ключей

Для запираения/отпираения замков всех дверей снаружи, вставьте ключ в замок передней двери и поверните его вперед/назад соответственно.

Примечание: если выключатель лампы освещения салона находится в положении "DOOR", при отпираении замков дверей в салоне автомобиля загорятся лампы освещения салона на 15 секунд.

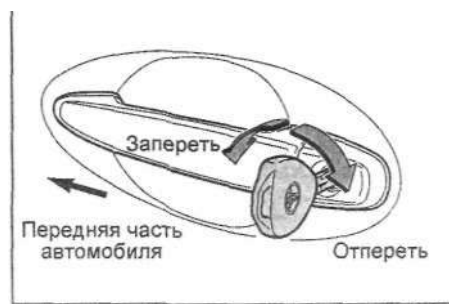

При помощи системы дистанционного управления центральным замком (модификации)

Дистанционное отпирание и запираение замков всех дверей осуществляется нажатием соответствующей кнопки на ключе-передатчике. При этом на передатчике загорится индикатор срабатывания центрального замка.

Расстояние до автомобиля должно быть не более 1 м.

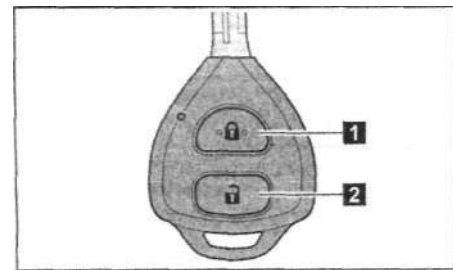

1 - кнопка запираения дверей ("LOCK"), 2 - кнопка отпираения дверей ("UNLOCK");