

**Замена сальников
приводных валов**

1. Поддомкратьте автомобиль и установите его на подставки.
2. Полностью слейте масло из коробки передач (см. главу "Техническое обслуживание").
3. Отсоедините приводные валы от коробки передач (см. главу "Приводные валы").
4. Извлеките сальник.
5. С помощью оправки установите новый сальник, ударяя по оправке пластиковым молотком.

Примечание: перед установкой нанесите специальную консистентную смазку на рабочую кромку сальника.

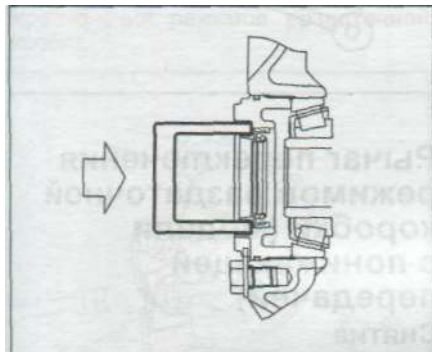

6. Подсоедините приводные валы к коробке передач (см. главу "Приводные валы").
7. Залейте масло в коробку передач (см. главу "Техническое обслуживание").
8. Убедитесь в отсутствии утечек масла.
9. Опустите автомобиль.

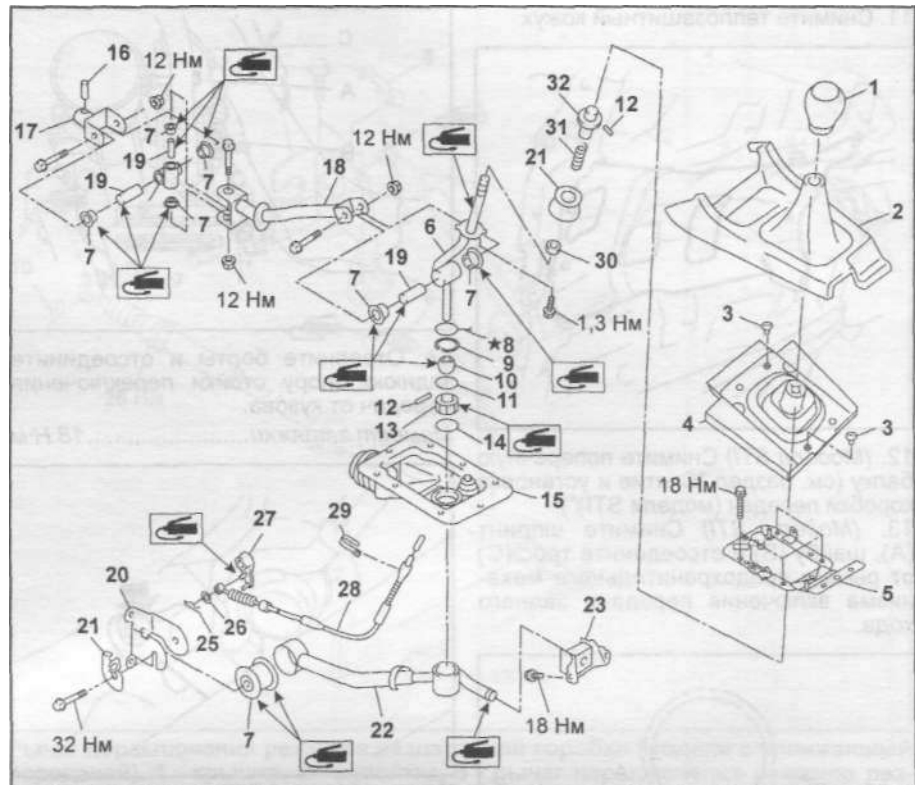

Рычаг переключения передач (модели STI). 1 - рукоятка рычага переключения передач, 2 - верхний чехол, 3 - фиксатор, 4 - чехол и изолятор, 5 - держатель чехла, 6 - рычаг переключения передач, 7 - втулка, 8 - хомут, 9 - стопорное кольцо, 10 - опорная втулка, 11 - уплотнительное кольцо, 12 - штифт, 13 - втулка, 14 - уплотнительное кольцо, 15 - нижний чехол, 16 - штифт, 17 - шарнир тяги, 18 - тяга переключения передач, 19 - проставка, 20 - передняя опора стойки, 21 - держатель, 22 - стойка переключения передач, 23 - задняя опора стойки, 24 - переходник, 25 - шплинт, 26 - шайба, 27 - рычаг предохранительного механизма включения передачи заднего хода, 28 - трос предохранительного механизма включения передачи заднего хода, 29 - хомут, 30 - уплотнительная подушка, 31 - пружина, 32 - ползун.

**Рычаг переключения
передат**

Снятие и установка

Примечание:

- Установка производится в порядке, обратном снятию.
- Моменты затяжки указаны в тексте.

1. Поставьте автомобиль на подъемник.
2. Отсоедините провод от отрицательной клеммы аккумуляторной батареи.
3. Снимите рукоятку рычага переключения передач.
4. Снимите переднюю часть центральной консоли (см. главу "Кузов").
5. Снимите фиксатор чехла.

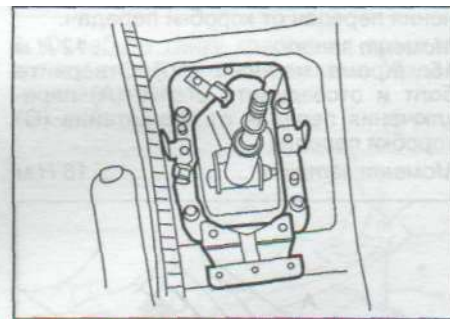
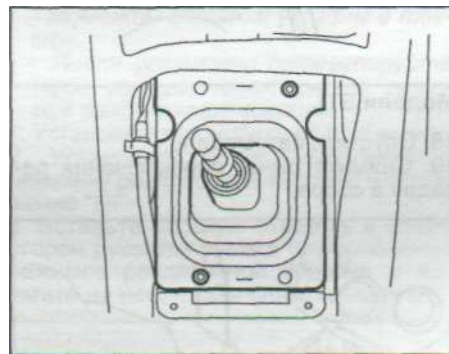

Кроме моделей STI.

Снимите хомут крепления проводки.

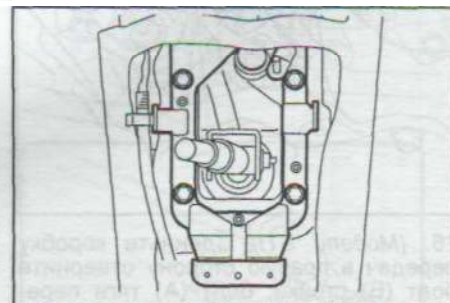
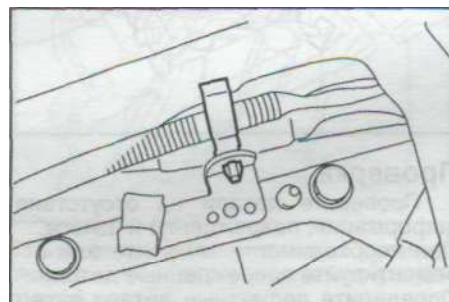

Модели STI.

8. Снимите держатель верхнего чехла, Момент затяжки.....18 Нм
9. Поднимите автомобиль.
10. Снимите заднюю часть выпускной системы.

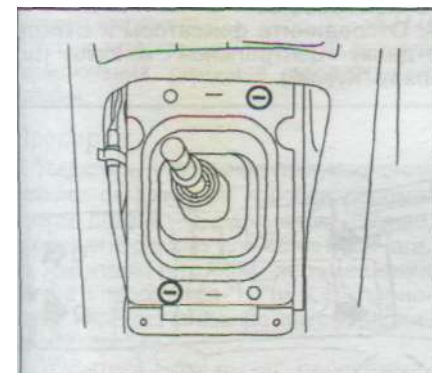

6, Снимите чехол и изолятор.