

3. СИСТЕМА ПИТАНИЯ

трубок высокого давления [B] соединяющий топливную рампу с топливным насосом высокого давления.

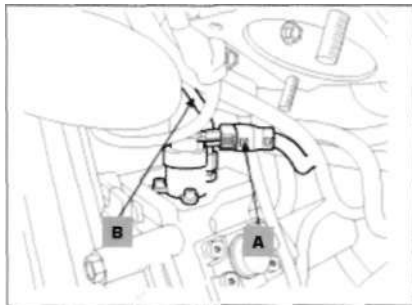

4. Отсоединить разъем подводящего топливного патрубка [A] и возвратного патрубка (B), как показано на рисунке.

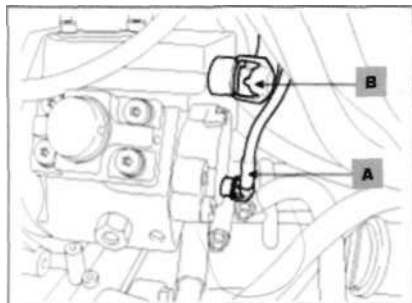

5. Отвернуть три болта крепления [A].

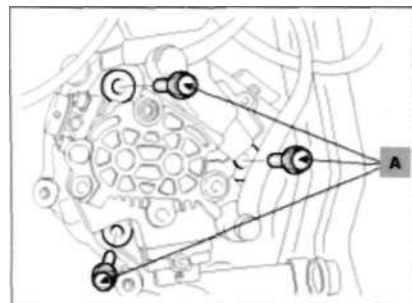

6. Отвернуть болты крепления и снять верхнюю крышку цепи привода ГРМ [A] [см. Глава 2 «Двигатель»].

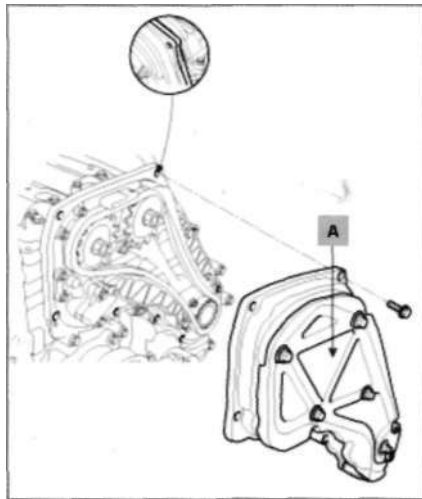

7. Установить специальное приспособление [09331-4A000] на верхнюю часть внутренней крышки цепи привода ГРМ, как показано на рисунке. Используя приспособление, снять топливный насос высокого давления вместе с приводной звездочкой.

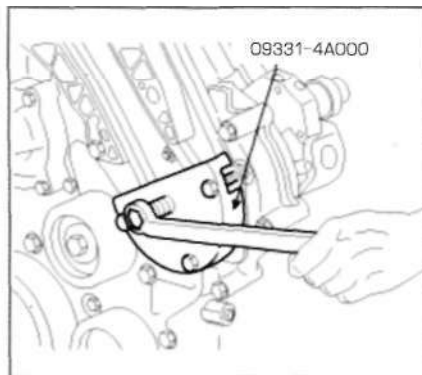

• УСТАНОВКА

1. Установка производится в последовательности обратной снятию. Затянуть болты крепления топливного насоса высокого давления с моментом затяжки 14.7 - 21.6 Нм, болты крепления топливных патрубков высокого давления - 24.5 - 28.4 Н·м.

ТОПЛИВОПОДАЮЩИЙ НАСОС

• СНЯТИЕ И УСТАНОВКА

1. Установить замок зажигания в положение OFF и отсоединить отрицательную клемму отаккумуляторной батареи.

2. Снять подушку заднего сиденья [см. Глава 12 «Кузов»].

3. Открыть сервисный лючок.

4. Отсоединить разъем топливopoдающего насоса.

5. Отсоединить разъем подающего патрубка, возвратного патрубка, а также всасывающий шланг.

6. Отвернуть болты крепления и извлечь топливopoдающий насос в сборе из бака.



7. Установка производится в последовательности обратной снятию. Момент затяжки болтов крепления: 10.8 - 16.7 Нм.