

# Система охлаждения

## Радиатор \*

### Очистка

Промойте радиатор струей воды из шланга под давлением для удаления грязи из его сердцевины.

**Внимание:** если давление воды на выходе из шланга выше 2942 - 3432 кПа (30 - 35 кгс/см), то необходимо держать сопло распылителя от радиатора на расстоянии 40-50 см, чтобы не повредить радиатор.

### Снятие и установка (2SZ-FE)

1. Отсоедините провод от отрицательной клеммы аккумуляторной батареи.
2. Снимите нижнюю защиту двигателя.
3. Слейте охлаждающую жидкость.
4. Снимите решетку радиатора.
5. Снимите левую фару головного света.
6. Отсоедините два зажима и снимите крышку радиатора кондиционера.

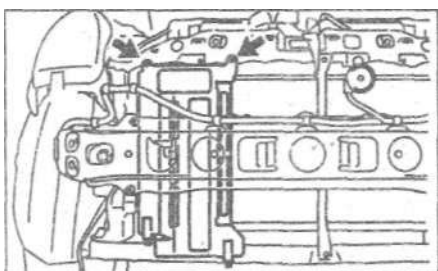

7. Отверните два болта и снимите стойку замка капота.

Момент затяжки.....5,5 Нм

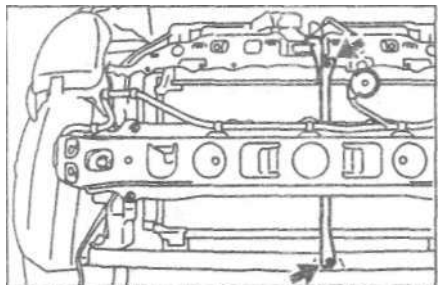

- а) Отсоединит трос замка капота.

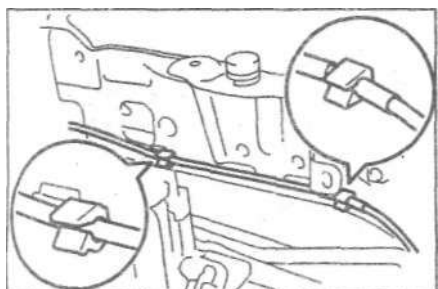

- б) Отверните три болта и снимите замок капота.

Момент затяжки.....7,5 Нм

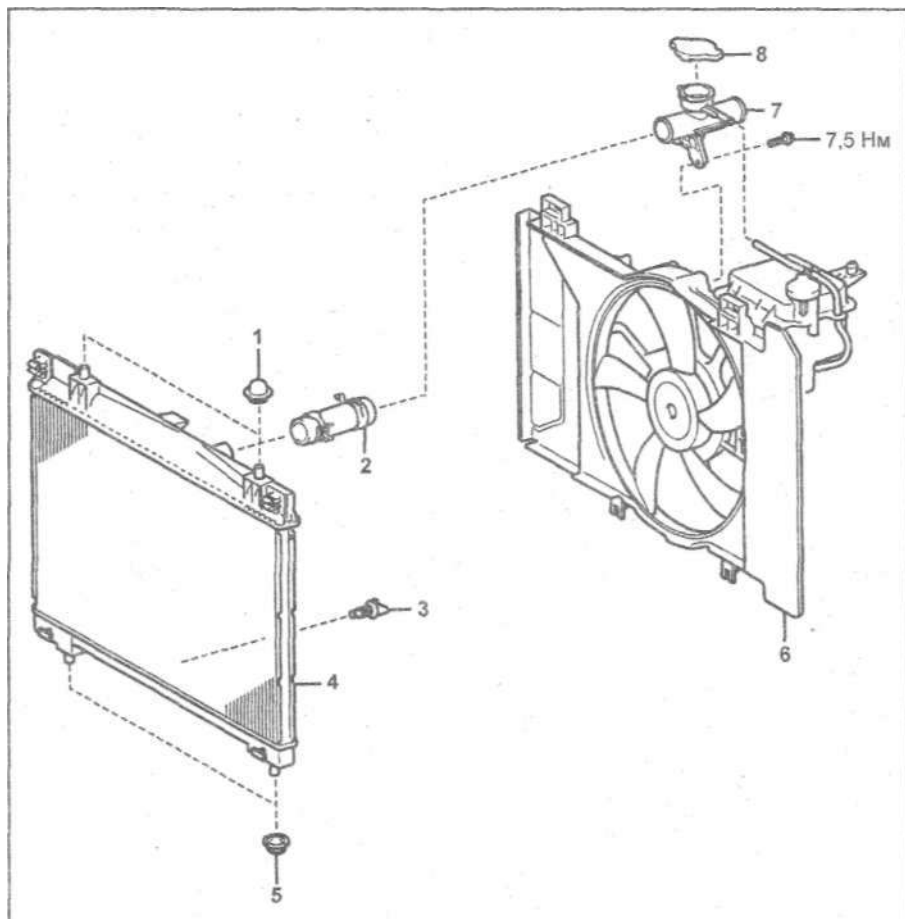
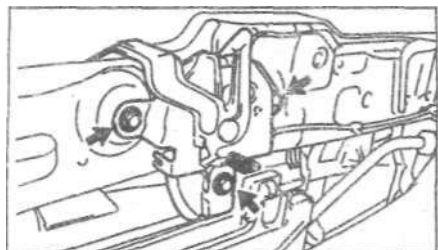

Снятие и установка радиатора (2SZ-FE). 1 - верхняя опора радиатора, 2 - шланг, 3 - сливной кран, 4 - радиатор, 5 - нижняя опора радиатора, 6 - кожух вентилятора, 7 - патрубок, 8 - крышка радиатора.

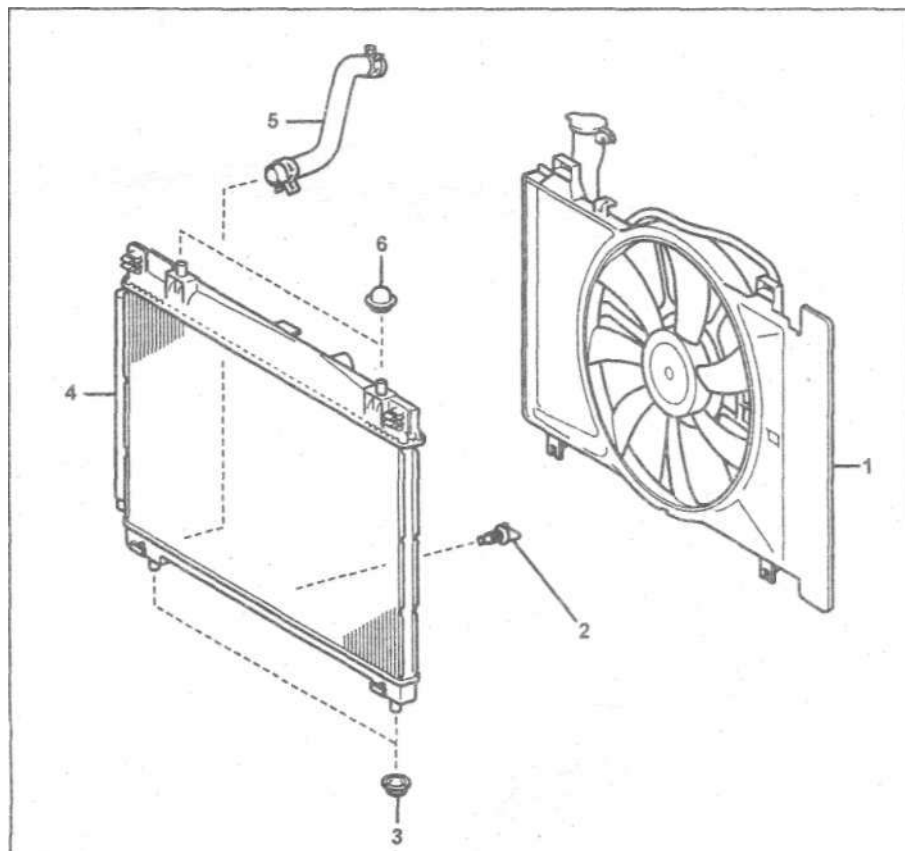

Снятие и установка радиатора (1NZ-FE). 1 - кожух вентилятора, 2 - сливной кран, 3 - нижняя опора радиатора, 4 - радиатор, 5 - шланг, 6 - верхняя опора радиатора.