

ПРИВОДНЫЕ ВАЛЫ

1. Приводные валы	193
2. Ступицы колес	195

1. Приводные валы

Передняя ось

Снятие и установка приводных валов

Снятие

1. Установить автомобиль на подъемник и затем поднять его.
2. Снять хомут крепления пыльника ШРУСа (шарнира равных угловых скоростей) (1), как показано на рисунке ниже.

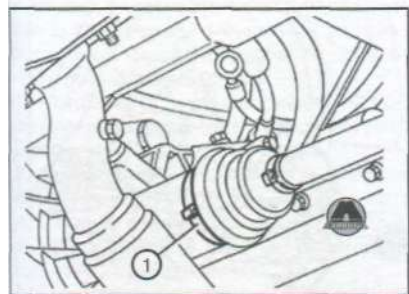

3. Расшплинтовать гайку крепления ШРУСа.
4. Отвернуть гайку крепления ШРУСа

Примечание:
Нажать и удерживать педаль тормоза при отворачивании гайки крепления ШРУСа.

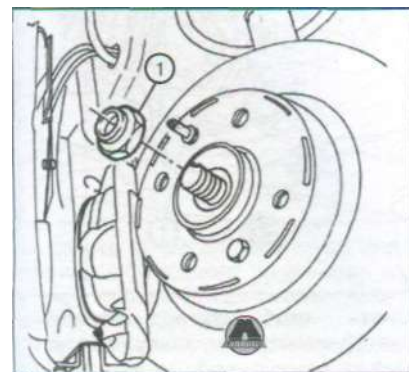

5. Отвернуть гайку крепления наконечника рулевой тяги к поворотному кулаку (1).
6. Установить специальное приспособление (2) (1.871.000.700) на шарнир наконечника рулевой тяги, как показано на рисунке ниже.
7. Выпрессовать и отсоединить шарнир наконечника рулевой тяги из поворотного кулака (3).
8. Отвернуть болты крепления (4a) и отсоединить поворотный кулак (4b) от амортизаторной стойки (4c), как показано на рисунке ниже.

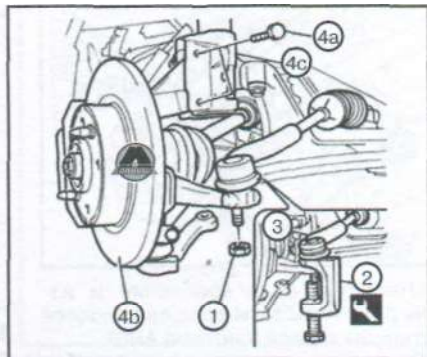

9. Извлечь приводной вал, в первую очередь, из корпуса коробки передач.
10. Извлечь приводной вал из ступицы переднего колеса (1), как показано на рисунке ниже.

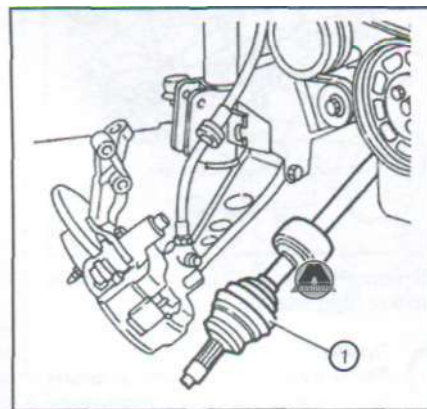

Установка

1. Заполнить пыльник ШРУСа специальным смазочным материалом (TUTELA MRM ZERO).

Примечание:
Перед установкой внутреннего шарнира ШРУСа в коробку передач, необходимо надеть новый хомут крепления пыльника.

2. Установить ШРУС в корпус коробки передач.
3. Подсоединить поворотный кулак к амортизаторной стойке. Затем установить болты крепления с моментом затяжки 91 Н-м.
4. Установить шарнир наконечника рулевой тяги в поворотный кулак, затем установить и затянуть гайку крепления с моментом затяжки 34 Н-м.
5. Установить и затянуть новую гайку крепления приводного вала с моментом затяжки 240 Н-м.

Примечание:
При затягивании гайки крепления, необходимо нажать и удерживать нажатой педаль тормоза.

6. Зашплинтовать гайку крепления приводного вала (1), как показано на рисунке ниже.

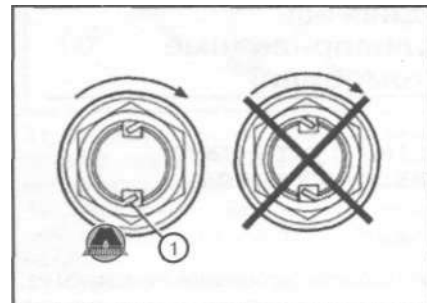

7. Затянуть хомут крепления пыльника ШРУСа.
8. Опустить автомобиль на подъемник. Издательство "Монолит"