

Ремонт управления подачи топлива

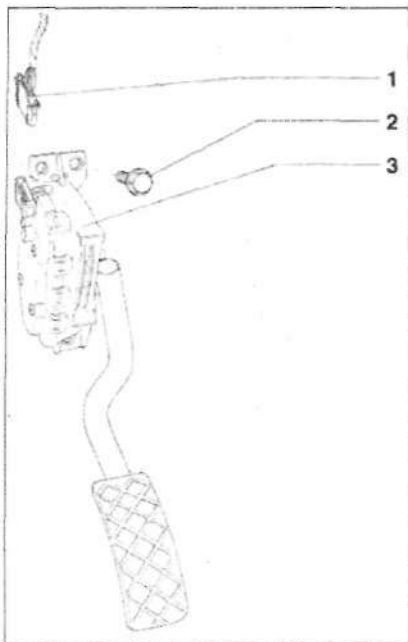

- 1 - Разъём, черный, 6-контактный
- 2 - ЮНм

3 - Датчик положения педали газа -G79-, не регулируется, датчик положения педали газа -G79- передает на блок управления двигателя команды водителя, для снятия датчика положения педали газа -G79- снять щиток (находится в зоне ног)

**Снятие и установка ТНВД**

**Снятие**

Снять решётку радиатора. Снять кронштейн интеркулера - 1 - (только двигатели с обозначением ACV, AUF, AYC). Вывернуть слева и справа болты крепления из рамки радиатора -2-. Откинуть рамку радиатора с радиатором(-ами) вперёд. Снять изолирующий поддон. Снять кожух зубчатого ремня привода ТНВД. Снять топливные магистрали высокого давления с помощью накидного ключа с открытым зевом -3035-.

*Инструкция: Магистрали снимать только в комплекте; форму изгибов не изменять.*

Закрыть отверстия чистой ветошью. Установить коленчатый вал в ВМТ цилиндра 1, вращая в рабочем направлении.

**Двигатель установлен**

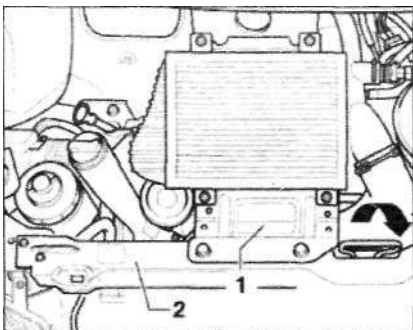

**Двигатели с обозначением ACV, AJ, AUF, AYC, AYY**

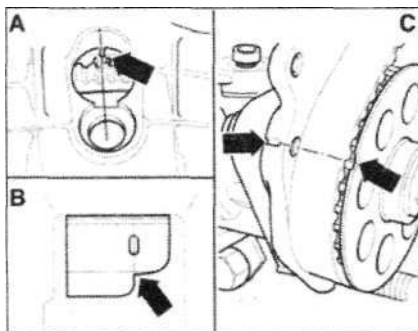

Метки -стрелки- шкива ТНВД/кронштейна -С- и маховика/картера сцепления -А- или ведомого диска/картера сцепления -В- должны находиться друг над другом.

**Двигатели с обозначением ACV-Syncro, AHY, AXG, AXL**

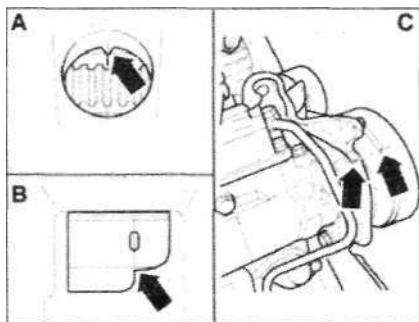

Метки -стрелки- шкива ТНВД/кронштейна -С- и маховика/картера сцепления -А- или ведомого диска/картера сцепления -В- должны находиться друг над другом.

*Инструкция: Такое положение достигается лишь при каждом втором положении ВМТ.*

**Двигатель снят**

Датчик положения педали газа -G79- установить на значение 82 мм -стрелка А-, началом отсчёта является левый штрих дополнительной шкалы (нониуса). Ввернуть датчик положения педали газа -G79-, как показано; провернуть коленчатый вал до совпадения метки ВМТ на маховике/ведомом диске с краем датчика положения педали газа -G79- -стрелка В-, а также совпадения меток шкива ТНВД и его кронштейна.

*Инструкция: Такое положение достигается лишь при каждом втором положении ВМТ.*

Продолжение для всех автомобилей

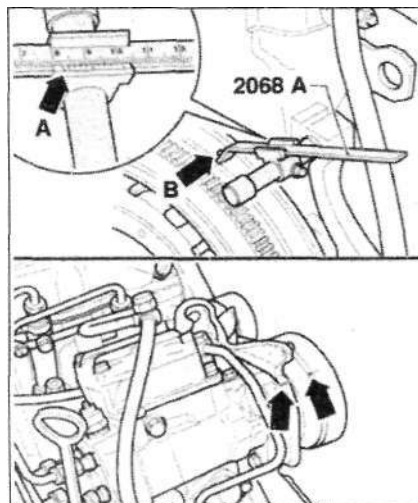

Используя опору -3036-, отвернуть центральную гайку шкива ТНВД примерно на 1 оборот. Снять натяжной ролик и направляющий ролик. Пометить направление хода зубчатого ремня. Снять зубчатый ремень со шкивов зубчатого ремня распределительно-го вала и ТНВД.

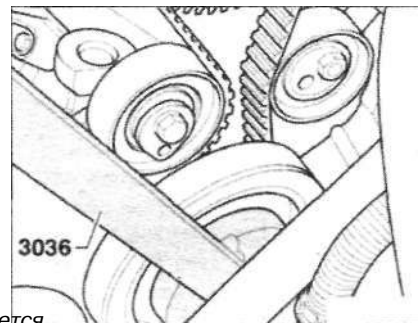

Установить шкив ТНВД съёмником -3032- с натягом.

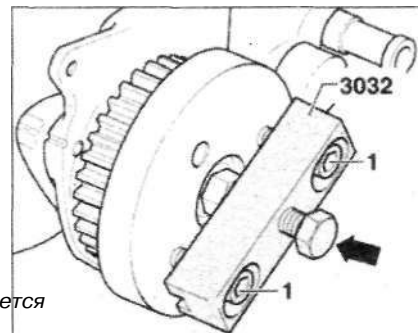

*Инструкция: Ввернуть вместо захватов съёмника два болта с цилиндрической головкой 3032/13 -1- в резьбовые отверстия шкива ТНВД.*

Легким ударом молотка по винту съёмника -стрелка- снять зубчатый шкив с конуса вала ТНВД. Снять шкив ТНВД. Отсоединить 10-контактный разъём ТНВД и отстегнуть от крепления.