

Отверните болты, винты, отсоедините фиксаторы и снимите защитный кожух багажного отделения №1.

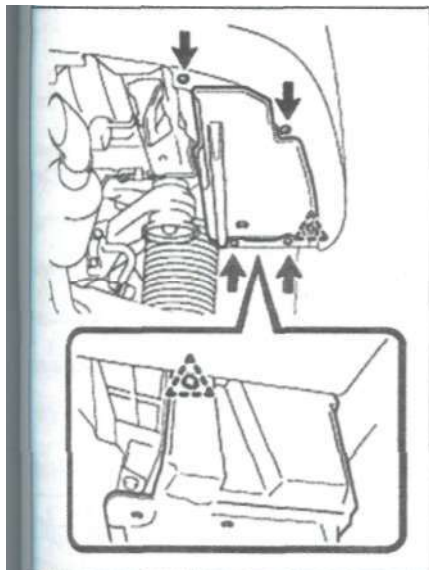

б) Используя съемник фиксаторов, отсоедините два фиксатора.

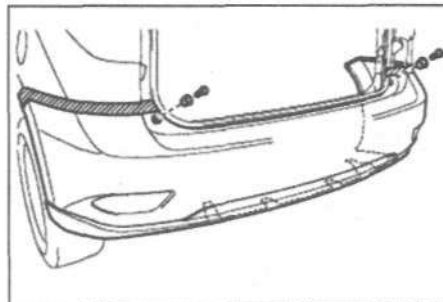
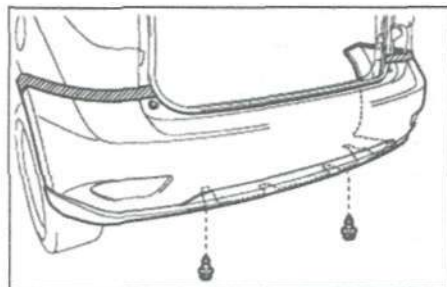

г) Отверните винт. Выполните аналогичную операцию с другой стороны автомобиля.

Момент затяжки.....2,5 Нм

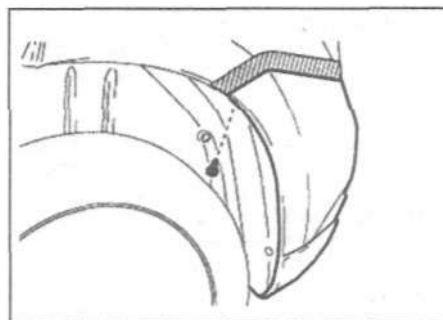

д) Освободите семь защелок, потянув край бампера на себя.

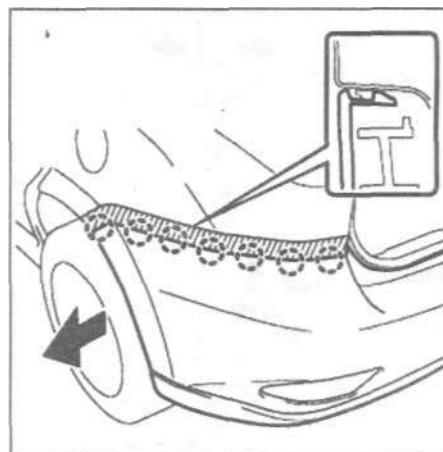

е) Отсоедините разъемы.  
ж) Освободите защелки, направляющие и снимите бампер, как показано на рисунке.

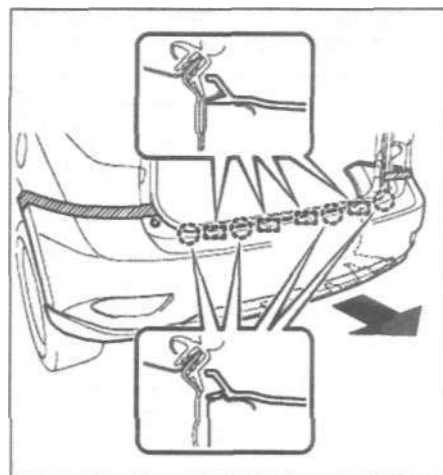

4. Установка производится в порядке, обратном снятию.

Ж. Снимите задний бампер в сборе.  
а) Наклейте защитную ленту в местах, показанных на рисунке.

в) Отверните винты и снимите верхние стопоры заднего бампера.  
Момент затяжки.....7,5 Нм

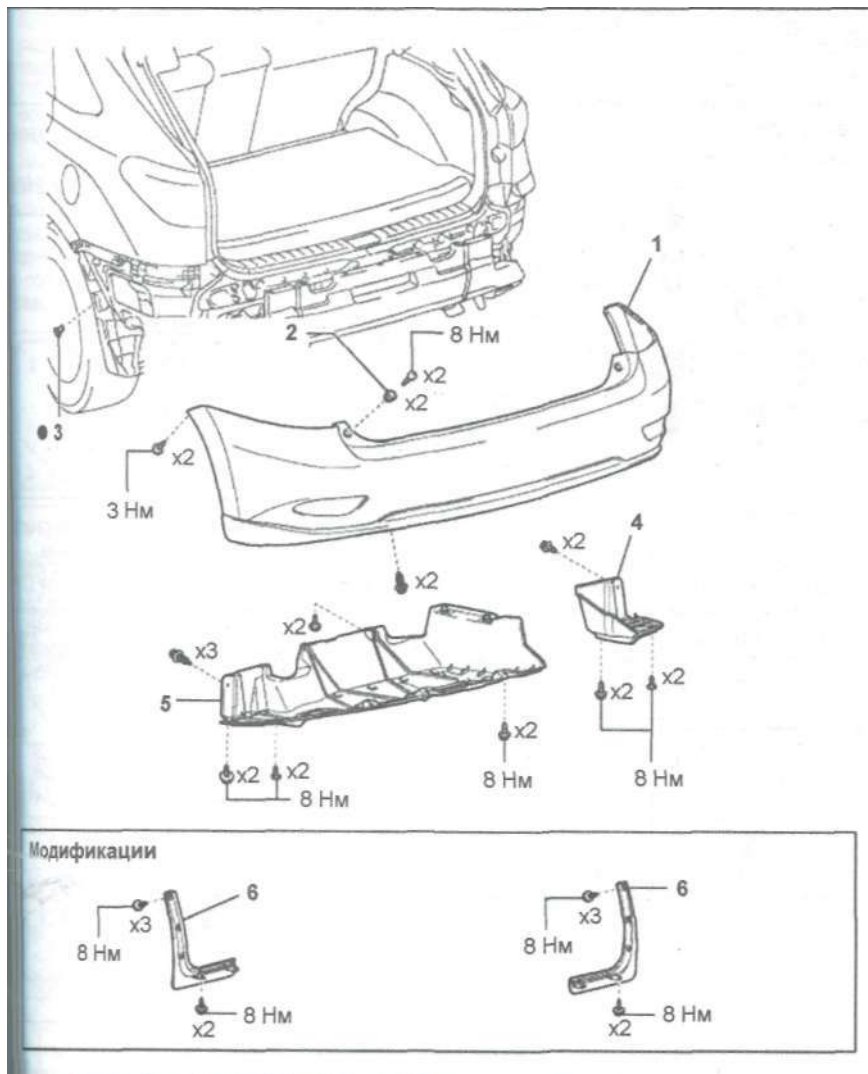

Задний бампер. 1 - задний бампер в сборе, 2 - верхний стопор заднего бампера, 3 - уплотнение, 4 - защитный кожух багажного отделения №1, защитный кожух багажного отделения №2, 6 - задний брызгозащитный ок.