

Система впрыска топлива

в) Выверните четыре винта и снимите кронштейны электронного блока управления.

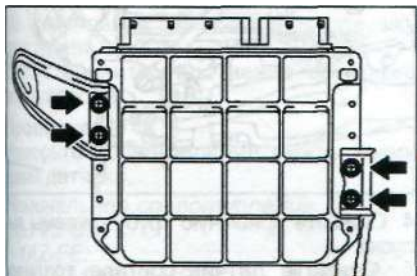

б) Отсоедините держатель жгута проводов.

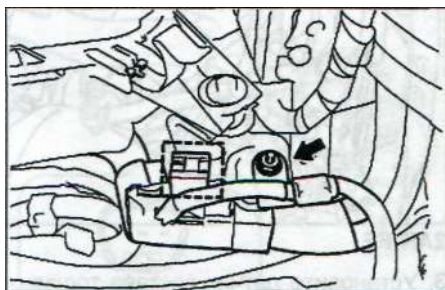

в) Отсоедините держатель жгута проводов.

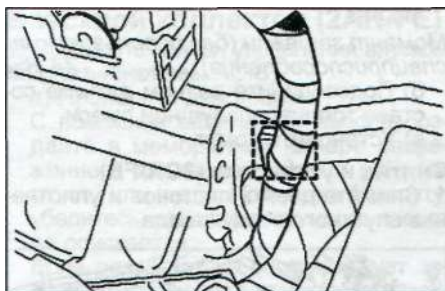

г) Отверните гайку и снимите кронштейн №1 электронного блока управления.

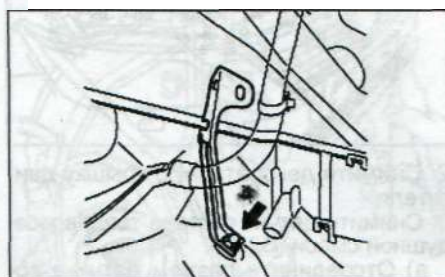

6. Установка производится в последовательности, обратной снятию.

Кислородный датчик

Снятие и установка

1. Снимите кислородный датчик.

(1AZ-FE, 2AR-FE)

а) Отсоедините разъем датчика.

б) Выверните датчик из приемной трубы системы выпуска.

Момент затяжки..... 44 Нм

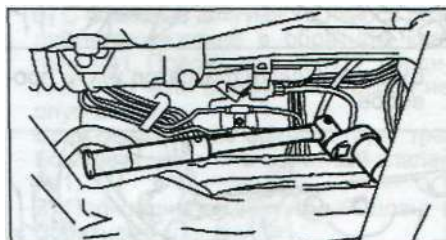

1AZ-FE

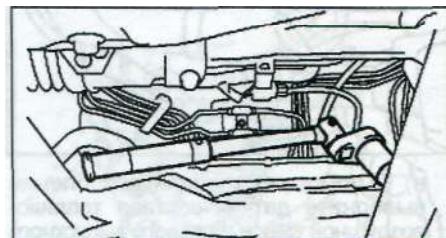

2AR-FE.

(2GR-FE)

а) Снимите переднюю трубу системы выпуска.

б) Выверните датчик из приемной трубы системы выпуска.

Момент затяжки..... 44 Нм

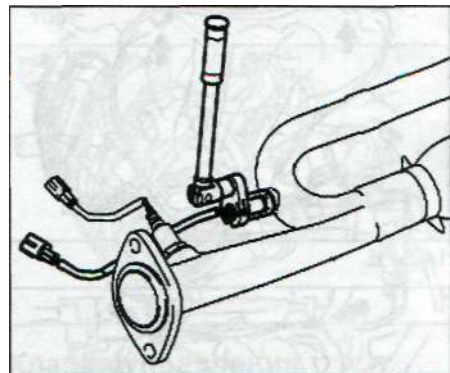

2GR-FE (B1S2).

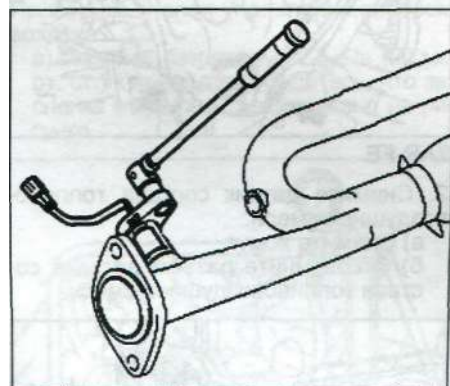

2GR-FE (B2S2).

2. Установка производится в последовательности, обратной снятию.

Проверка

Измерьте сопротивление и проводимость между выводами датчика.

Результат (при 20 °C):

1AZ-FE:

1 (HT) - 2 (+B)..... 9 - 14 Ом

1 (HT) - 4 (E2)..... нет проводимости

2AR-FE, 2GR-FE (B1S2):

1 (HT) - 2 (+B)..... 11 - 16 Ом

1 (HT) - 4 (E1)..... нет проводимости

2GR-FE (B2S2):

1 (HT) - 2 (+B)..... 11 - 16 Ом

1 (HT) - 4 (E1)..... нет проводимости

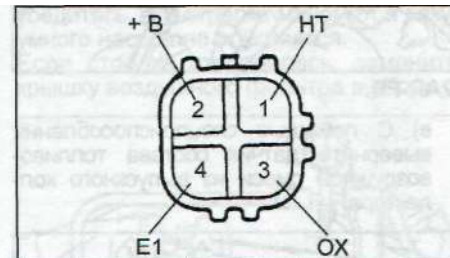

1AZ-FE, 2AR-FE, 2GR-FE (B2S2).



2GR-FE (B1S2).

Снятие и установка (2AR-FE, 2GR-FE)
1. Отсоедините провод от отрицательной клеммы аккумуляторной батареи.

2. Снимите шесть pistонов и уплотнение впускного воздуховода.

3. Снимите аккумуляторную батарею.

4. Снимите электронный блок управления.

а) Отсоедините два разъема электронного блока управления.

Нажмите на фиксаторы рычагов, поднимите рычаги и отсоедините разъемы.

Примечание: убедитесь, что разъемы чистые.

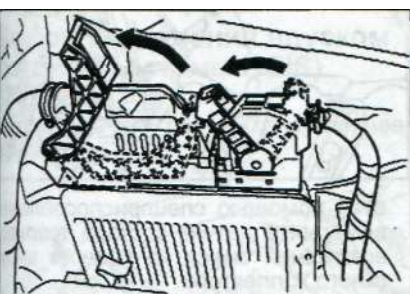

б) Отверните гайку.

в) Выверните винт (А).

г) Ослабьте винт (В) и снимите электронный блок управления.

д) Выверните винт (В).

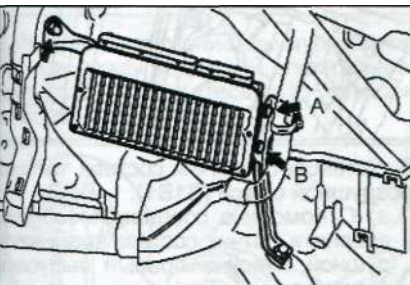

е) Выверните два винта и снимите кронштейн №2 электронного блока управления.

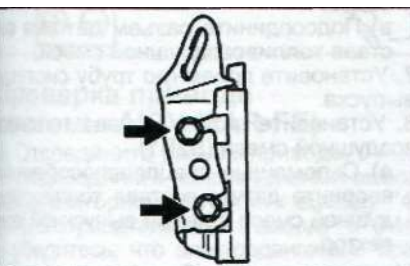

5. Снимите кронштейн №1 электронного блока управления.

а) Отверните гайку.