

Внимание: если в моторном масле в больших количествах обнаруживаются металлическая стружка и продукты износа, это указывает на заедание, например, коренных или шатунных подшипников. Чтобы избежать последующих повреждений, после ремонта двигателя необходимо тщательно очистить масляные каналы и шланги, а также заменить, если имеется, холодильник моторного масла.

- После этого **новую** пробку сливного отверстия завернуть с **новым** уплотнительным кольцом.
Внимание: допустимое значение момента затяжки не превышать, так как это может привести к негерметичности или повреждениям.

Момент затяжки: 30 Нм.

- Автомобиль опустить.

Замена масляного фильтра

Внимание: старые фильтрующие элементы должны утилизироваться как специальные отходы.

Двигатель TS11,4 л

- Отсоединить от крышки фильтра старый фильтрующий

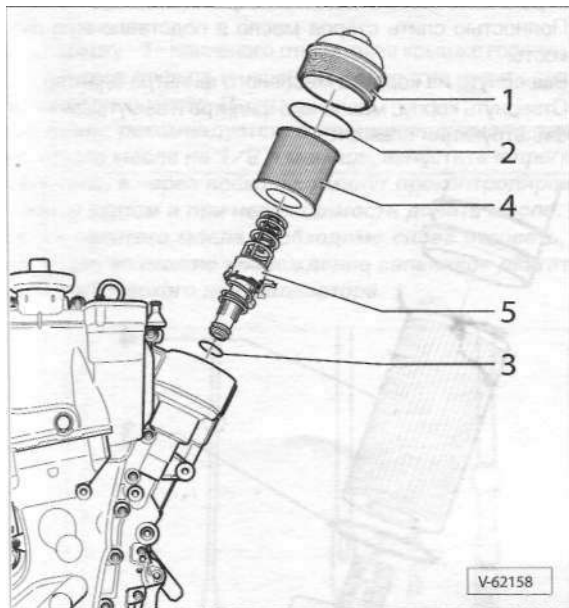

- Вынуть крышку масляного фильтра - 7 - вместе со сменным фильтрующим элементом -4- и клапаном -5-.

Установка

- Уплотнительные поверхности крышки -1- и корпуса масляного фильтра очистить тряпкой, смоченной чистящим средством.
- Заменить кольцо круглого сечения - 3 - на клапане - 5 - и вставить клапан в корпус фильтра.
- Установить новое уплотнительное кольцо -2- и слегка смазать его свежим моторным маслом.
- Очистить резьбу крышки масляного фильтра и слегка смазать резьбу свежим моторным маслом.
- Вставить в крышку масляного фильтра новый фильтрующий элемент -4-.
- Вставить крышку - 1 - вместе с фильтрующим элементом -4- в корпус фильтра и затянуть ее моментом 25 Нм.

Бензиновый двигатель 1,6 л BSE/BSF

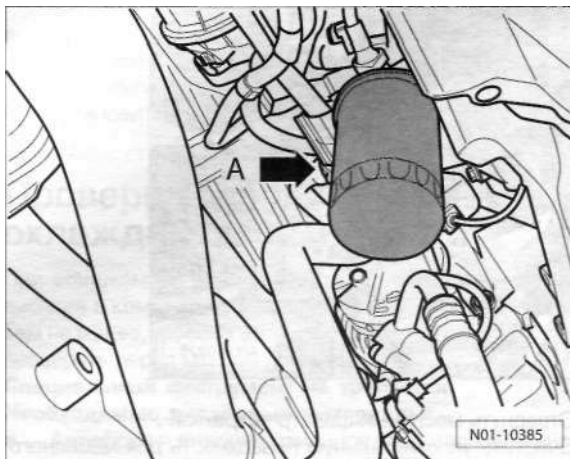

- Ленточным ключом или ключом HAZET-2172 фильтр в сборе отпустить -стрелка- и вывернуть.
- Уплотнительную поверхность на холодильнике моторного масла очистить.
- Уплотнительное резиновое кольцо нового фильтра смазать тонким слоем чистого моторного масла — благодаря этому достигается лучшее уплотнение при затягивании фильтра.
- Масляный фильтр ввернуть и сильно затянуть от руки.

Бензиновый двигатель FS11,6 л с обозначением BLF/BLP

- Отсоединить от крышки фильтра старый фильтрующий элемент.

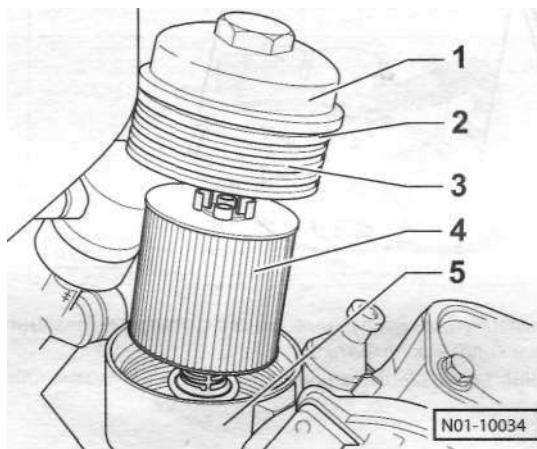

Уплотнительные поверхности крышки -7- и корпуса масляного фильтра -5- очистить тряпкой, смоченной чистящим средством.

Вставить в крышку масляного фильтра новый фильтрующий элемент -4-.

Установить новое уплотнительное кольцо -5- и слегка смазать его свежим моторным маслом.

Очистить резьбу -3- крышки масляного фильтра и слегка смазать резьбу свежим моторным маслом.

Вставить крышку -1- вместе с фильтрующим элементом -4- в корпус фильтра и затянуть ее моментом **25 Нм.**