

# Система охлаждения - дизельные двигатели

## Осушение и заправка системы охлаждения

### Предостережение:

- Для исключения получения ожогов от контакта с горячими парами или охлаждающей жидкостью примите особые меры предосторожности при открывании крышки системы охлаждения. Подождите, пока двигатель остынет, наложите на крышку плотную ткань и немного поверните крышку до начала срабатывания давления в системе. Отойдите от автомобиля на время срабатывания давления в системе. После полного срабатывания давления, не снимая ткани, наложенной на крышку, поверните крышку и снимите ее с расширительного бачка системы охлаждения. Не выполнение этих требований может привести к получению телесных повреждений;

- Охлаждающая жидкость может повредить окрашенные поверхности автомобиля. При случайном разливе жидкости немедленно удалите жидкость с поверхности и промойте поверхность водой.

### Двигатель TDV6 2,7 л

1. Установите регуляторы температуры отопителя на максимум обогрева.
2. Отсоедините кабель отрицательной клеммы аккумуляторной батареи.
3. Поднимите автомобиль и установите его на стойки безопасности.
4. Снимите крышку двигателя.
5. Снимите крышку расширительного бачка.
6. Отверните четыре болта и снимите панель доступа к радиатору.

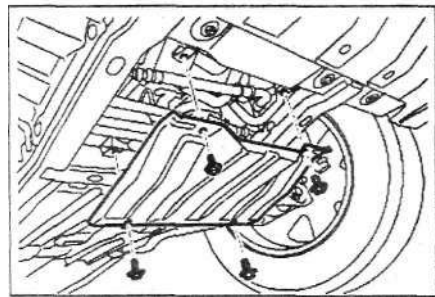

7. Подведите под радиатор емкость для сбора жидкости. Ослабьте затяжку хомута и отсоедините нижний шланг радиатора, слейте охлаждающую жидкость.

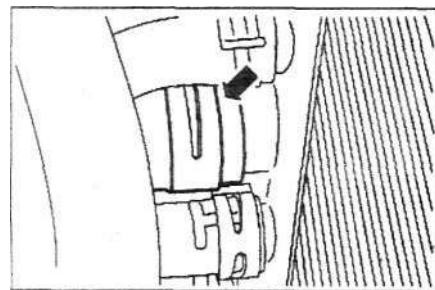

9. Уберите емкость.
10. Подсоедините нижний шланг радиатора и затяните хомут крепления.

11. Подсоедините кабель отрицательной клеммы аккумуляторной батареи.
12. Подсоедините к выпускным трубам шланги отвода отработавших газов из рабочей зоны в атмосферу.
13. Ослабьте дренажный винт удаления воздуха на расширительном бачке.

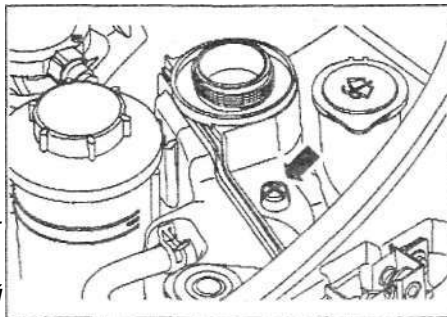

14. Ослабьте дренажный винт удаления воздуха на шланге удаления воздуха из головки блока цилиндров.

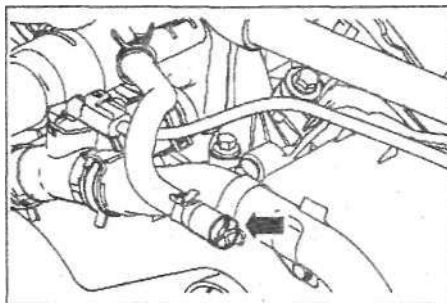

15. Залейте в систему охлаждения охлаждающую жидкость до верхней отметки расширительного бачка.

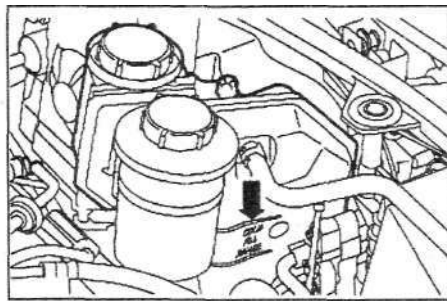

16. Затяните дренажные винты.
17. Установите крышку расширительного бачка.
18. Запустите двигатель, затем:
  - а) на одну минуту выведите двигатель на режим 3000 об/мин.
  - б) Сбросьте частоту вращения до холостого хода и выдержите двигатель на этом режиме 5 минут.
  - в) на одну минуту выведите двигатель на режим 3000 об/мин.
  - г) Прогрейте двигатель на холостом ходу до открытия термостата.
19. Заглушите двигатель. Медленно отверните крышку расширительного бачка на четверть оборота и сбросьте давление в системе охлаждения.

**Примечание:** до установки крышки расширительного бачка, установите уровень жидкости в бачке на 30 мм выше метки максимального уровня.

20. Установите крышку двигателя.
  21. Протрите пролитую охлаждающую жидкость.
  22. Установите крышку доступа к радиатору. Затяните четыре болта.
- Момент затяжки.....10 Н·м**
23. Проверьте и, при необходимости, доведите до нормы уровень жидкости в системе охлаждения.

### Двигатель TDV8 3,6 л

1. Установите регуляторы температуры отопителя на максимум обогрева.
2. Отсоедините кабель отрицательной клеммы аккумуляторной батареи.
3. Поднимите автомобиль и установите его на стойки безопасности.
4. Снимите крышку расширительного бачка.
5. Ослабьте дренажный винт удаления воздуха из расширительного бачка.

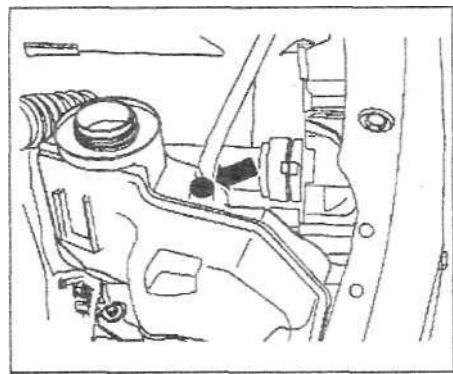

6. Снимите панель доступа к радиатору.
7. Слейте охлаждающую жидкость из радиатора:
  - а) Подведите под радиатор емкость для сбора жидкости.
  - б) Подсоедините к сливному крану радиатора подходящий шланг. Откройте кран и слейте жидкость.

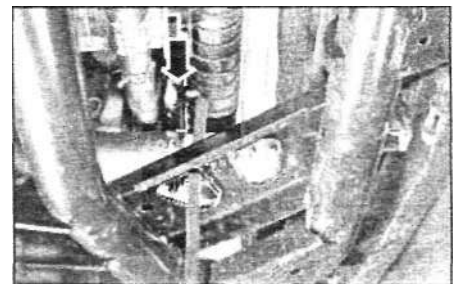

8. Закройте сливной кран и снимите шланг.
9. Снимите хомут и отсоедините от радиатора нижний шланг, слейте охлаждающую жидкость.

