

- Выверните направляющие шпильки. Вместо них заверните оставшиеся два крепежных болта.
- Затягивайте крепежные болты крест-накрест. Момент затяжки 175 Нм.
- Установите натяжитель приводного ремня вентилятора и насоса охлаждающей жидкости.
- Установите приводной ремень генератора, см. соответствующий раздел.
- Установите приводной ремень вентилятора и насоса охлаждающей жидкости, см. соответствующий раздел.
- Отрегулируйте натяжение приводных ремней (см. соответствующие разделы).
- Запустите двигатель, прогрейте его до 82°C и убедитесь в отсутствии утечек масла.

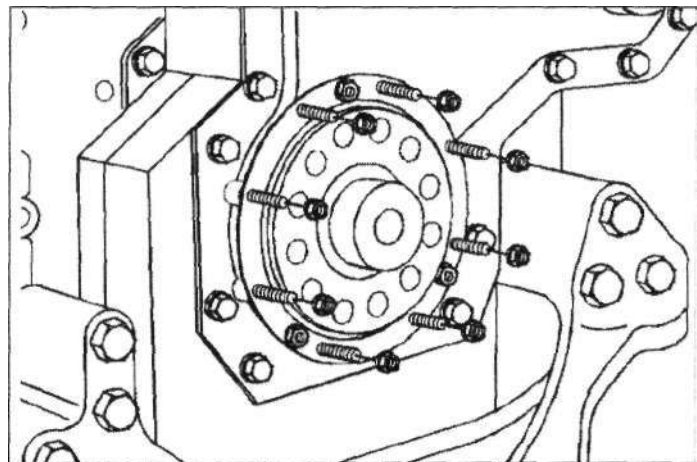

ПЕРЕДНИЙ САЛЬНИК КОЛЕНЧАТОГО ВАЛА

Установите съемник № 3162992 переднего сальника коленвала.

Снятие

- Снимите приводной ремень вентилятора и насоса охлаждающей жидкости, см. соответствующий раздел.
- Снимите приводной ремень генератора, см. соответствующий раздел.
- Снимите натяжитель приводного ремня вентилятора и насоса охлаждающей жидкости.
- Снимите шкив коленчатого вала и демпфер крутильных колебаний, см. соответствующий раздел.
- Отверните восемь крепежных гаек со шпилек переднего сальника коленвала.

