

# Головка цилиндров — монтажная схема

## Бензиновый двигатель 2,0 л

Внимание: правильно снять и установить головку цилиндров лишь на основании данных, приведенных на этой странице, невозможно.

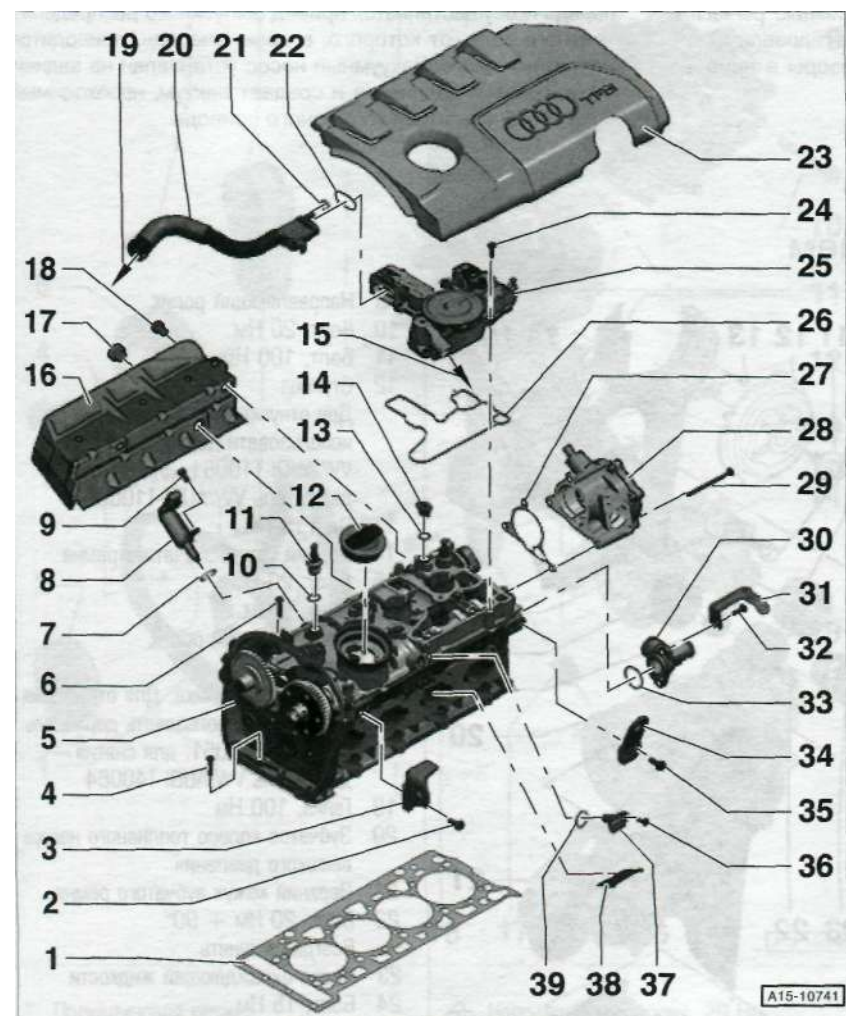

- 17 Болт, 20 Нм
- 18 Болт, 20 Нм
- 19 К впускной трубе турбокомпрессора
- 20 Вентиляционная труба
- 21 Уплотнительное кольцо круглого сечения.  
Не заменяется
- 22 Уплотнение.  
Не заменяется
- 23 Верхняя крышка двигателя
- 24 Болт.  
Обеспечить правильную последовательность затяжки, см. рис. U-1067
- 25 Система вентиляции картера двигателя.  
Последовательность затяжки болтов крепления:

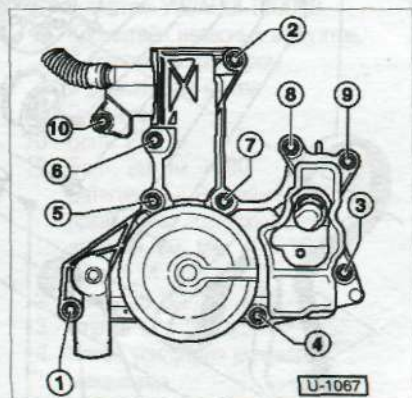

Болты крепления системы вентиляции картера двигателя в последовательности от 1 до 10 затянуть моментом 11 Нм

- 1 Уплотнительная прокладка головки цилиндров.  
Обеспечить правильное монтажное положение. Номер детали должен быть со стороны головки цилиндров
- 2 Болт, 25 Нм
- 3 Проушина
- 4 Болт, 8 Нм + 90°.  
Затягивать в 2 приема
- 5 Головка цилиндров
- В Болт крепления головки цилиндров.  
Всегда заменять. Соблюдать правильную последовательность отпуска и затяжки.  
Затягивать в 3 приема:  
**прием 1:** 40 Нм;  
**прием 2:** заблокированным ключом довернуть в направлении затяжки на 90°;  
**прием 3:** заблокированным ключом довернуть в направлении затяжки на 90°
- 7 Уплотнительное кольцо круглого сечения.

- Всегда заменять. Перед установкой смазать чистым моторным маслом
- 8 Исполнительный элемент.  
Для перестановки распределительного вала
- 9 Болт, 5 Нм
- 10 Уплотнительное кольцо круглого сечения.  
Всегда заменять. Перед установкой смазать чистым моторным маслом
- 11 Заглушка, 5 Нм.  
Со сферической головкой для верхней крышки двигателя
- 12 Крышка маслосливной горловины.  
С уплотнительной прокладкой
- 13 Уплотнительное кольцо круглого сечения.  
Всегда заменять. Перед установкой смазать чистым моторным маслом
- 14 Заглушка
- 15 К впускному коллектору
- 16 Теплозащитный экран

- 26 Уплотнение.  
Не заменяется
- 27 Уплотнение.  
При повреждении заменить
- 28 Вакуумный насос
- 29 Болт
- 30 Соединительный патрубок
- 31 Стопорная пластина
- 32 Болт, 9 Нм
- 33 Уплотнительное кольцо круглого сечения.  
Всегда заменять. Перед установкой смазать чистой охлаждающей жидкостью
- 34 Проушина
- 35 Болт, 25 Нм
- 36 Болт, 9 Нм
- 37 Датчик Холла
- 38 Разделительная пластина
- 39 Уплотнительное кольцо круглого сечения.  
Всегда заменять. Перед установкой смазать чистым моторным маслом