

Руководство по эксплуатации

ВНИМАНИЕ: при проведении работ в салоне автомобиля, оборудованного системой подушек безопасности и преднатяжителей ремней (система "SRS"), следует быть особенно внимательными, чтобы не повредить блок управления системы "SRS". Во избежание случайного срабатывания подушек безопасности или преднатяжителей ремней перед началом работ установите колеса в положение прямолинейного движения и замок зажигания в положение "LOCK", отсоедините провод от отрицательной клеммы аккумулятора и подождите не менее 90 секунд (время разряда резервного питания). Не пытайтесь разбирать узел подушки безопасности или узел преднатяжителя ремня, т.к. в данных узлах нет деталей, требующих обслуживания. Если подушки безопасности и/или преднатяжители ремней срабатывали (разворачивались), то их нельзя отремонтировать или использовать повторно.

Блокировка дверей

1. В комплект входят несколько ключей: два главных и один дополнительный. В зависимости от комплектации автомобиля различают два типа главных ключей: для моделей с системой дистанционного управления центральным замком и для моделей без системы дистанционного управления центральным замком.

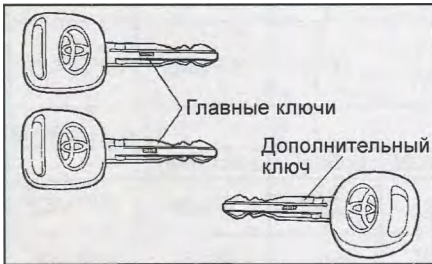

Главный ключ позволяет запустить двигатель, отпереть двери, крышку багажника (седан) или заднюю дверь (универсал) и вещевой ящик.

Дополнительный ключ позволяет отпереть боковые двери и запустить двигатель, но не дает отпереть крышку багажника (седан) или заднюю дверь (универсал) и вещевой ящик.

2. Для отпирания/запирания водительской двери и двери переднего пассажира снаружи необходимо вставить ключ в дверной замок и повернуть его влево/вправо.

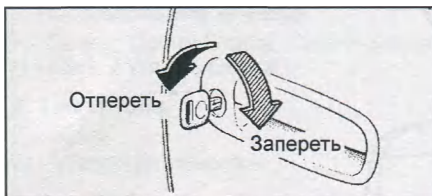

Передние двери можно закрыть без ключа. Для этого установите кнопку блокировки замка двери в положение "LOCK", потяните ручку открывания двери вверх и, удерживая ручку, закройте дверь.

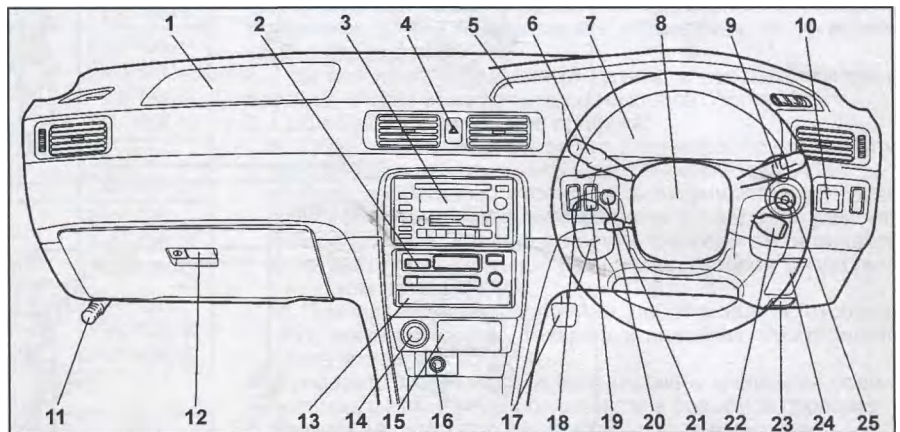
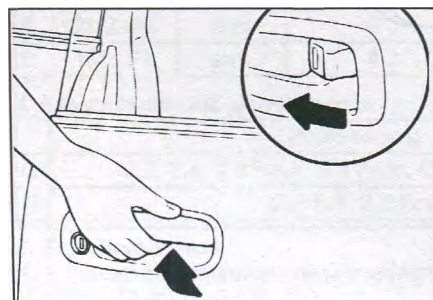

Панель приборов. 1 - подушка безопасности переднего пассажира, 2 - панель управления кондиционером и отопителем, 3 - магнитола, 4 - выключатель аварийной сигнализации, 5 - часы, 6 - переключатель управления стеклоочистителем и омывателем, 7 - комбинация приборов, 8 - подушка безопасности водителя, 9 - переключатель света фар и указателей поворота, 10 - панель управления положением боковых зеркал, 11 - фальшфейер, 12 - вещевой ящик, 13 - дополнительный вещевой ящик №1, 14 - прикуриватель, 15 - пепельница, 16 - розетка для подключения дополнительных устройств, 17 - педаль стояночного тормоза, 18 - выключатель выключения системы TRC, 19 выключатель антиобледенителя щеток стеклоочистителя лобового стекла, 20 - регулятор яркости комбинации приборов, 21 - рычаг блокировки положения угла наклона рулевой колонки, 22 - переключатель системы "круиз-контроля", 23 - рычаг привода капота, 24 - крышка блока предохранителей в салоне/дополнительный вещевой ящик №2, 25 - замок зажигания.

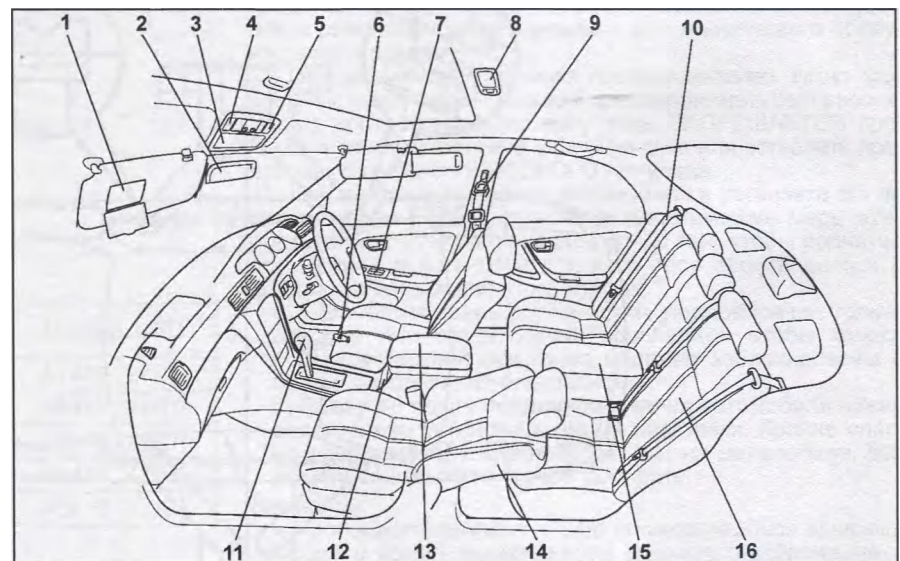

Расположение элементов в салоне (седан). 1 - солнцезащитный козырек, 2 - внутреннее зеркало, 3 - дополнительный вещевой ящик, 4 - переключатель управления люком, 5 - выключатель лампы местной подсветки, 6 - рычаг топливно-заливной горловины, 7 - панель управления стеклоподъемниками, 8 - лампа освещения салона, 9 - ремень безопасности переднего сиденья, 10 - ремень безопасности заднего сиденья, 11 - селектор АКПП, 12 - подстаканник, 13 - вещевой ящик центральной консоли, 14 - переднее сиденье, 15 - подлокотник задних сидений, 16 - заднее сиденье.