

5. Затяните болты крепления крышек головок блока цилиндров в 5 - 6 проходов в последовательности, указанной на рисунке.

Момент затяжки.....7-10 Нм

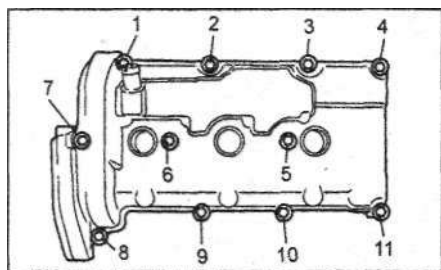

Правая головка блока цилиндров.

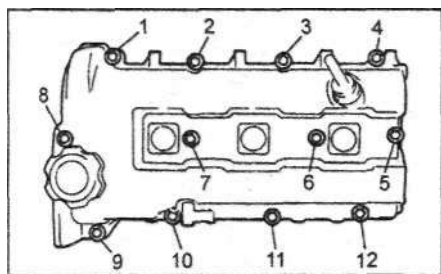

Левая головка блока цилиндров.

6. Повторно затяните болты "5", "6" крышки правой головки блока цилиндров и болты "6", "7" крышки левой головки блока цилиндров.

Момент затяжки.....7-11 Нм

Разборка, проверка, очистка и ремонт головки блока цилиндров

Процедуры разборки, проверки, очистки, ремонта и сборки деталей головки блока цилиндров рассмотрены в главе "Двигатель - общие процедуры ремонта".

Гидрокомпенсаторы

Снятие и установка

1. Отсоедините провод от отрицательной клеммы аккумуляторной батареи.
2. Снимите корпус воздушного фильтра и впускной коллектор (см. главу "Система впуска воздуха и выпуска ОГ").
3. Снимите ремень привода ГРМ (см. раздел "Ремень привода ГРМ").
4. Снимайте детали в порядке их нумерации на рисунке "Снятие и установка гидрокомпенсаторов".
5. Установка деталей производится в последовательности, обратной снятию.
6. Запустите двигатель и убедитесь в отсутствии подтекания моторного масла и охлаждающей жидкости.
7. Проверьте угол опережения зажигания и частоту вращения холостого хода (см. главу "Техническое обслуживание").

Проверка

1. Наполните гидрокомпенсатор моторным маслом. Удерживая гидрокомпенсатор в месте (А), нажмите пальцем в месте (В).
2. Если плунжер гидрокомпенсатора вдавливается при нажатии в месте (В), то замените гидрокомпенсатор.

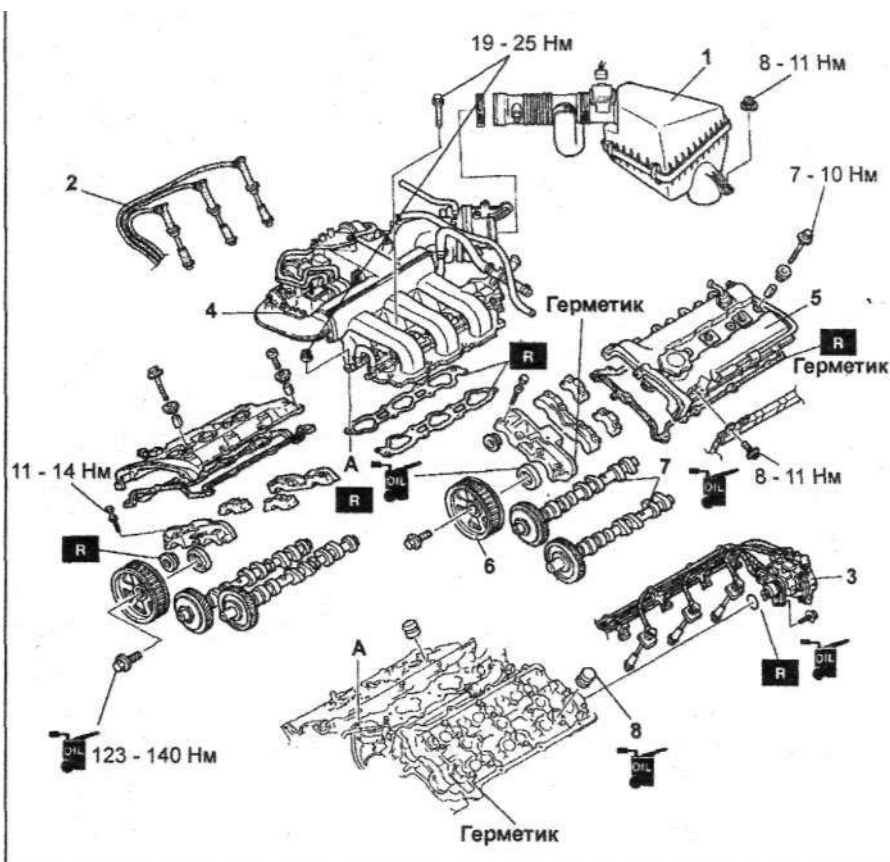

Снятие и установка гидрокомпенсаторов. 1 - корпус воздушного фильтра, 2 - высоковольтные провода, 3 - распределитель зажигания, 4 - впускной коллектор, 5 - крышка головки блока цилиндров, 6 - шкив распределительного вала, 7 - распределительный вал, 8 - гидрокомпенсаторы.

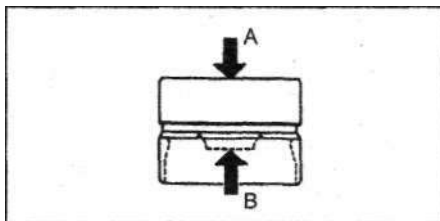

Блок цилиндров

Предварительная разборка и сборка

1. Производите снятие деталей как показано на рисунке "Предварительная разборка и сборка блока цилиндров".
2. Установка деталей при сборке производится в последовательности, обратной снятию.

Примечание по снятию пластины привода гидротрансформатора (АКПП) / маховика (МКПП)

Т. При помощи фиксатора зафиксируйте пластину привода гидротрансформатора / маховик.

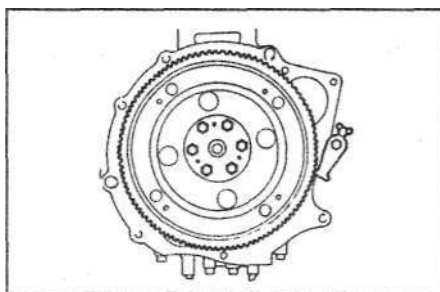

2. Отверните болты крепления в последовательности, указанной на рисунке и снимите маховик / пластину привода гидротрансформатора.

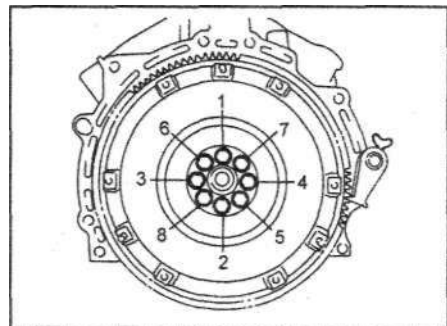

3. Снимите проставку пластины привода гидротрансформатора.
4. Снимите фиксатор.

Примечание по снятию трубок системы охлаждения

1. Снимите хомут и отведите провода датчика детонации от трубки.

