

**УСТАНОВКА****АВТОМОБИЛИ С КОДОМ ДВИГАТЕЛЯ F4R**

1. Установить радиатор.
2. Установить конденсор на радиатор.
3. Установить электровентилятор салона.
4. Установить дефлектор (6).
5. Подсоединить разъемы:
  - колодку проводов (5) к блоку сопротивлений электровентилятора системы охлаждения двигателя,
  - колодку проводов (4) к электровентилятору системы охлаждения двигателя.
6. Присоединить патрубки (3) к радиатору системы охлаждения двигателя.
7. Закрепить:
  - патрубки (2) системы охлаждения двигателя,
  - жгут проводов от нижней части блока электровентилятора системы охлаждения двигателя.
8. Установить нижние стопорные шпильки крепления радиатора.
9. Установить переднюю панель кузова.
- Ю. Установить фары.
11. Установить бампер.
12. Установить решетку облицовки радиатора.
13. Установить защиту поддона картера двигателя.
14. Подключить аккумуляторную батарею.
15. Залить охлаждающую жидкость в систему охлаждения двигателя.
16. Удалить воздух из системы охлаждения двигателя.

**АВТОМОБИЛИ С КОДОМ ДВИГАТЕЛЯ M9J**

1. Закрепить электровентилятор на радиаторе системы охлаждения двигателя.
2. Закрепить электровентилятор на радиаторе системы охлаждения двигателя.
3. Установить радиатор в сборе с электровентилятором.
4. Установить конденсор холодильного контура кондиционера на радиатор системы охлаждения двигателя.
5. Завернуть болты крепления конденсора холодильного контура кондиционера.
6. Подсоединить подводящий шланг радиатора, идущий от корпуса термостата.
7. Подсоединить шланг, идущий от расширительного бачка.
8. Установить хомут подводящего шланга радиатора системы охлаждения, идущего от блока термостата, с помощью приспособления (Mot. 1448).
9. Установить хомут крепления шланга, идущего от расширительного бачка, с помощью приспособления (Mot. 1448).
10. Соединить разъемы электровентилятора системы охлаждения двигателя.
11. Закрепить колодку проводов на электровентиляторе системы охлаждения двигателя.

12. Закрепить отводящий шланг радиатора на электровентиляторе.
13. Установить на место расширительный бачок.
14. Установить болт крепления расширительного бачка.
15. Установить воздухоотражатели.
16. Установить переднюю панель кузова.
17. Установить фары головного света.
18. Установить передний бампер.
19. Установить решетку облицовки радиатора.
20. Установить интеркулер.
21. Установить корпус воздушного фильтра.
22. Установить защиту поддона картера двигателя.
23. Подключить аккумуляторную батарею.
24. Залить охлаждающую жидкость в систему охлаждения двигателя.
25. Удалить воздух из системы охлаждения двигателя.
26. Выполнить регулировку фар.

**АВТОМОБИЛИ С КОДОМ ДВИГАТЕЛЯ G9U**

1. Установить электровентилятор системы охлаждения двигателя.
2. Установить болты крепления электровентилятора.
3. Установить радиатор системы охлаждения двигателя в сборе с электровентиляторами.
4. Установить конденсор на радиатор системы охлаждения.
5. Установить на место жгут проводов электровентиляторов.
6. Подсоединить разъемы электровентиляторов системы охлаждения двигателя.
7. Установить шланги радиатора системы охлаждения двигателя.
8. Установить фары.
9. Установить переднюю панель кузова.
- Ю. Установить нижние стопорные шпильки радиатора системы охлаждения двигателя.
11. Установить защиту поддона картера двигателя.
12. Подключить аккумуляторную батарею.
13. Залить охлаждающую жидкость в систему охлаждения двигателя.
14. Удалить воздух из системы охлаждения двигателя.

**4. НАСОС ОХЛАЖДАЮЩЕЙ ЖИДКОСТИ****СНЯТИЕ****АВТОМОБИЛИ С КОДОМ ДВИГАТЕЛЯ F4R**

1. Установить автомобиль на двухстоечный подъемник.
2. Отсоединить аккумуляторную батарею.
3. Снять защиту поддона картера двигателя.

4. Слить жидкость из системы охлаждения.
5. Снять ремень привода газораспределительного механизма (ГРМ).
6. Снять насос охлаждающей жидкости.

**АВТОМОБИЛИ С КОДОМ ДВИГАТЕЛЯ G9U**

1. Установить автомобиль на двухстоечный подъемник.
2. Отключить аккумуляторную батарею.
3. Снять защиту поддона картера двигателя.
4. Снять передний бампер.
5. Снять опорную поперечину радиатора.
6. Слить жидкость из системы охлаждения.
7. Слить масло из двигателя.
8. Снять заднюю опору маятниковой подвески.
9. Установить приспособление (Mot. 1367-02).
10. Снять правую опору маятниковой подвески.
11. Отвернуть болты (1) крепления верхней крышки привода ГРМ.
12. Снять верхнюю крышку привода ГРМ (2).

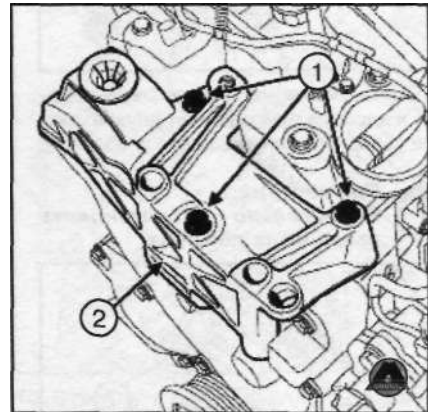

13. Опустить двигатель, чтобы получить доступ к крышке насоса охлаждающей жидкости (4).
14. Отвернуть болты (3) крепления крышки насоса охлаждающей жидкости.
15. Снять крышку насоса охлаждающей жидкости (4).

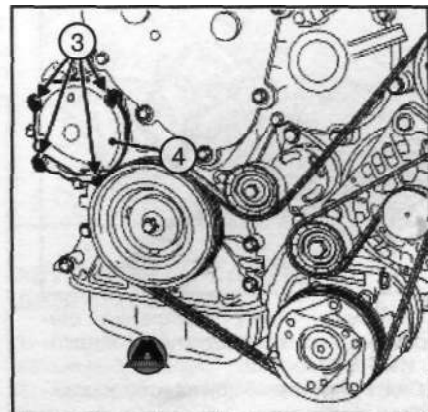

16. Снять прокладку (5) крышки насоса охлаждающей жидкости.