

Параметры	Рекомендуемые материалы	Количество, л
Задняя ось	Общая зона (-30°C-+30°C) API GL- класс 4 (SAE 90) Тропическая зона (выше +30°C) API GL-класс 4 (SAE 140) Зона холода (выше -30°C) API GL- класс 4 (SAE 80) С дифференциалом повышенного трения Filrex 33 Mobile или эквивалент (API GL-класс 4 SAE 90)	До уровня
Рейка рулевого привода		До уровня

Примечание:

*1 - Ограничения условиями движения и регионами;

*2 - SAE 5W-20 не рекомендуется для высокоскоростного движения.

Органы управления и вспомогательное оборудование

Общий вид панели приборов

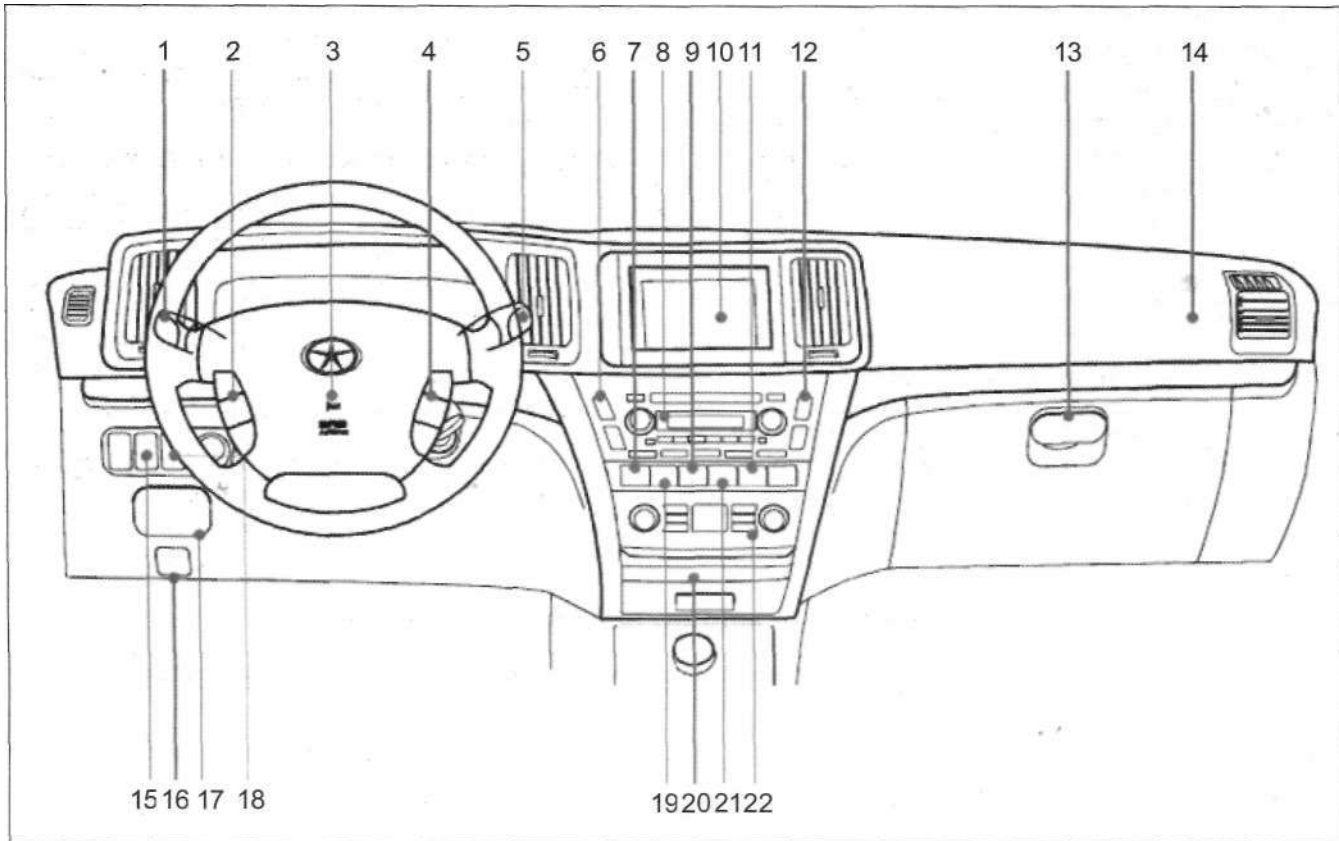

1. Многофункциональный подрулевой переключатель освещения. 2. Блок управления системой «круиз-контроль» (дополнительное оборудование). 3. Звуковой сигнал и дополнительная система пассивной безопасности (надувная подушка безопасности для водителя). 4. Модуль дистанционного управления аудиосистемой. 5. Переключатель стеклоочистителей/омывателя ветрового стекла. 6. Выключатель аварийной сигнализации. 7. Выключатель передних противотуманных фар (дополнительное оборудование). 8. Аудиосистема. 9. Выключатель света в салоне. 10. Дисплей. 11. Выключатель подогрева заднего стекла. 12. Выключатель системы «круиз-контроль» (дополнительное оборудование). 13. Перчаточный ящик. 14. Дополнительная система пассивной безопасности (подушка безопасности для переднего пассажира - дополнительное оборудование). 15. Регулятор гидравлического корректора положения фар (если установлен). 16. Рукоятка привода замка капота. 17. Рукоятка открывания крышки наливной горловины топливного бака. 18. Регулятор освещения приборов. 19. Выключатель задних противотуманных фар. 20. Пепельница. 21. Выключатель отопителя салона. 22. Панель управления отопителем и кондиционером.

Внимание:

При использовании в салоне автомобиля жидкого освежителя воздуха, не располагайте его рядом с пластиковыми деталями панели приборов. Во избежание повреждения этих деталей (панели приборов, накладки панели приборов, дефлектора системы вентиляции) при попадании на них жидкости освежителя следует незамедлительно промыть их водой.