

Расфиксировать и отсоединить разъем (1). Вывернуть болт (2). Вывернуть болт (3).
 • **Предупреждение:** Правый турбоагнетатель ОГ снимается вместе с напорным маслопроводом. Ни в коем случае не допускать повреждения и деформации напорного маслопровода при снятии.

Вывернуть болты (4) и осторожно снять турбоагнетатель ОГ (5).

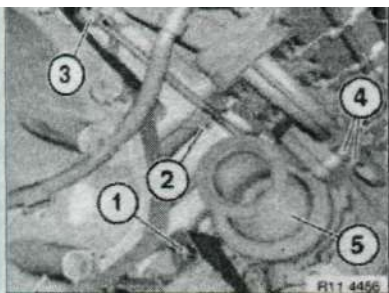

При установке: заменить уплотнительное кольцо (1).

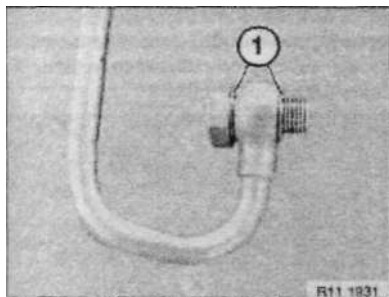

При установке: заменить уплотнительную прокладку (1).

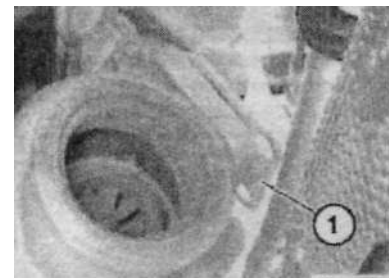

И11 * Ш

• **Предупреждение:** Вели точно не соблюдать приведенную ниже последовательность операций по перестановке напорного маслопровода (1), это может привести к утечке масла а повреждению турбоагнетателя ОГ.

Для перестановки напорного маслопровода

1. Определить размер (А) между напорным маслопроводом (1) и фланцем турбоагнетателя ОГ.
2. Вывернуть пустотелый болт (2).

3. Заменить угшотнительные кольца пустотелого болта (2).

4. Подсоединить напорный маслопровод (1) к новому турбоагнетателю ОГ и зафиксировать пустотелым болтом (2).

5. Отрегулировать размер (А).
6. Затянуть пустотелый болт (2).
7. Проверить размер (А).

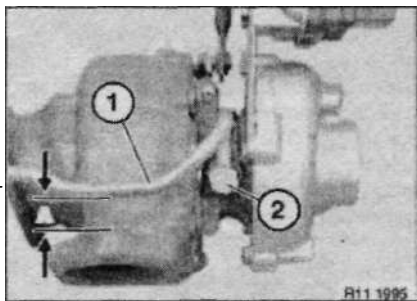

Снятие и установка или замена левого турбоагнетателя ОГ (M67)

Отсоединить минусовую клемму АКБ. Снять звукоизоляционный ко*ух. :ачать жидкость для гидравлических с тект. Отвести бачок гидроусилителя в сторону. Опустить балку переднего моста. Снять левый первичный катализатор.

• **Предостережение:** Опасность ожога! Эти работы выполнять только на холодном двигателе. Если установленные шланги наддувочного воздуха не обезжирены и влажные, это может привести к выходу из строя нагнетателя. Шланги наддувочного воздуха должны быть сухими и без следов смазки. Ни в коем случае не допускать повреждения и деформации маслопровода высокого давления при снятии.

Отсоединить шланги (1). Отсоединить трубопровод и провод (2). Вывернуть винт. Отсоединить шланг и снять всасывающую трубу (3).

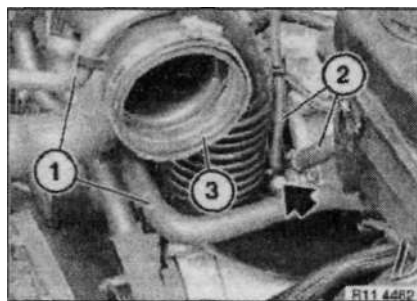

Вывернуть болты и снять трубопровод добавочного воздуха (1). Вывернуть болты (2) на турбоагнетателе ОГ (4). Ослабить болт (3) на турбоагнетателе ОГ (4). Вывернуть болт (5).

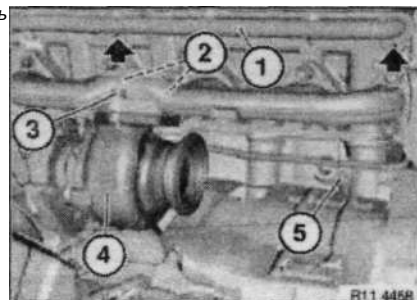

При установке: заменить уплотнительное кольцо (1).

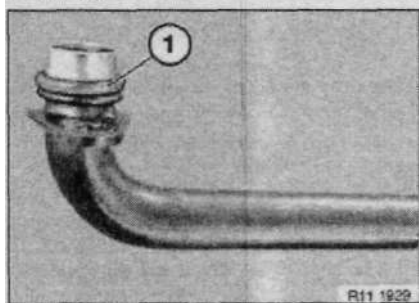

Вывернуть оба болта и снять хомут. Снять маслоотводящую трубку (1). Расфиксировать крепление напорной трубы (4) на охлаждателе наддувочного воздуха и отсоединить напорную трубу. Вывернуть болт (2) и ослабить болт (3). Повернуть фиксатор и снять напорную трубу (4).

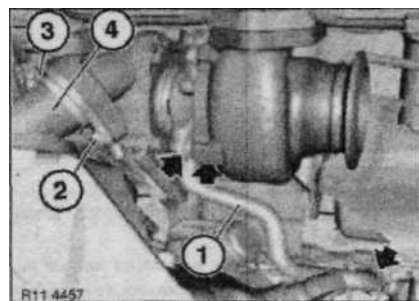

При установке: заменить уплотнительную прокладку (1). Очистить уплотняемые поверхности (2).

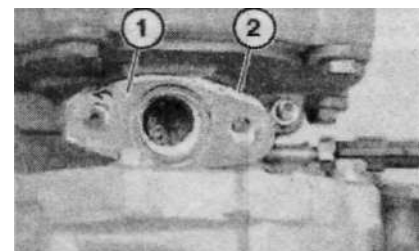

ЯП ИМ

Расфиксировать и отсоединить разъем

• **Предупреждение:** Ни в коем случае не допускать повреждения и деформации маслопровода высокого давления при снятии.

Вывернуть болт (2) и немного наклонить турбоагнетатель ОГ (3). Вывернуть болт (4) и осторожно снять турбоагнетатель ОГ (5).

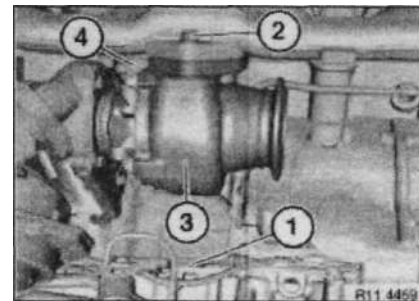

При установке: заменить уплотнительные кольца (1).