

система охлаждения

Примечание: болты должны затягиваться в два подхода указанным моментом затяжки и в указанной последовательности.

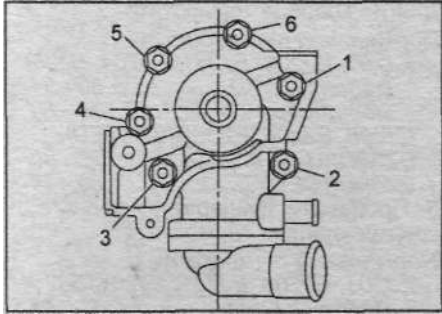

Порядок затяжки болтов крепления насоса (модели без турбокомпрессора).

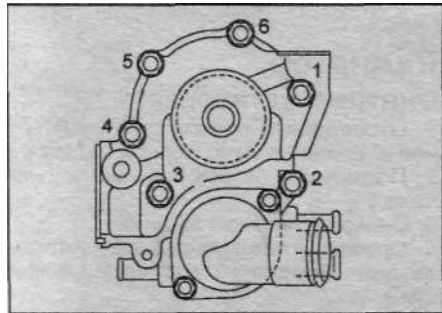

Порядок затяжки болтов крепления насоса (модели с турбокомпрессором).

Примечание: установка осуществляется в порядке, обратном снятию.

Снятие и установка (двигатель 3,0 л)

1. Снимите радиатор (см. раздел "Радиатор").
2. Снимите ремень привода навесных агрегатов (см. главу "Техническое обслуживание и общие процедуры проверки и регулировки").
3. Снимите переднюю крышку цепей привода ГРМ (см. соответствующую главу "Двигатель - механическая часть").
4. Снимите цепь привода ГРМ (см. соответствующую главу "Двигатель - механическая часть").
5. Снимите насос охлаждающей жидкости.

Примечание: если насос не снимается, то вкрутите в специальные резьбовые отверстия "А" болты М8 и затягивая их постепенно и поочередно снимите насос.

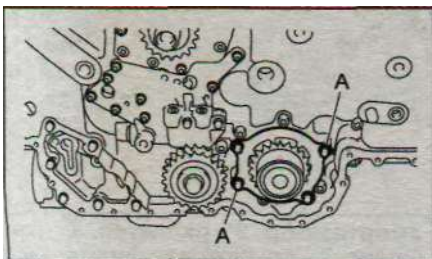

6. Установка осуществляется в порядке, обратном снятию.

Примечание: замените уплотнительные кольца насоса ОЖ. При установке, нанесите на уплотнительные кольца охлаждающую жидкость.

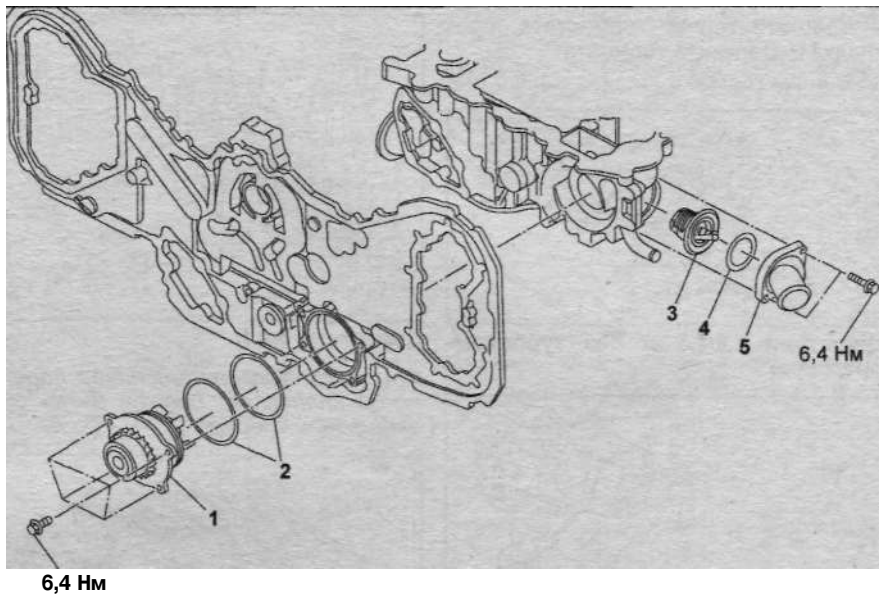

Снятие и установка насоса охлаждающей жидкости и термостата (двигатель 3,0 л). 1 - насос охлаждающей жидкости в сборе, 2 - уплотнительное кольцо, 3 - термостат, 4 - прокладка, 5 - корпус термостата.

Проверка насоса охлаждающей жидкости

1. Проверьте подшипник насоса на плавность вращения.
2. (Двигатели 2,0/2,5 л) Измерьте биение крыльчатки насоса.
Предельное биение.....0,5 мм

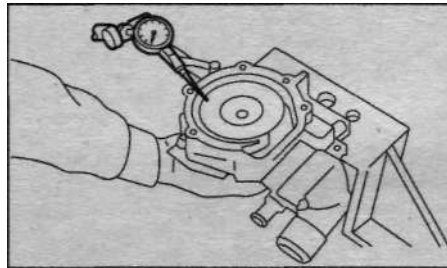

3. (Двигатели 2,0/2,5 л) Проверьте зазор между крыльчаткой и корпусом насоса.

Номинальный зазор.....0,5 -0,7 мм
Предельный зазор.....1,0 мм

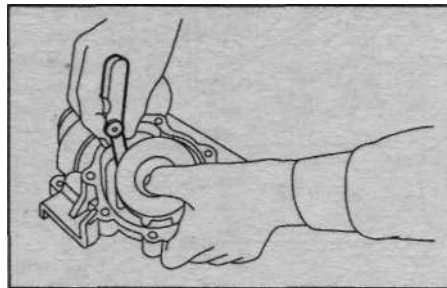

4. После установки насоса убедитесь в отсутствии утечек.

Термостат

Снятие и установка

1. Поднимите автомобиль на подъемнике.
2. Снимите нижнюю защиту.
3. Слейте охлаждающую жидкость (см. главу "Техническое обслуживание и общие процедуры проверки и регулировки").

4. Отсоедините отводящий патрубок от корпуса термостата.

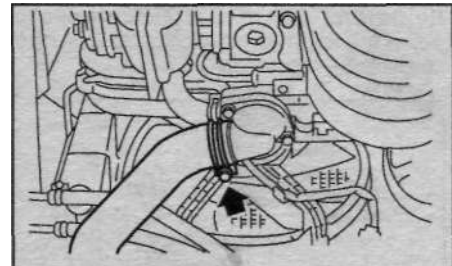

Двигатели 2,0/2,5 л без турбокомпрессора.

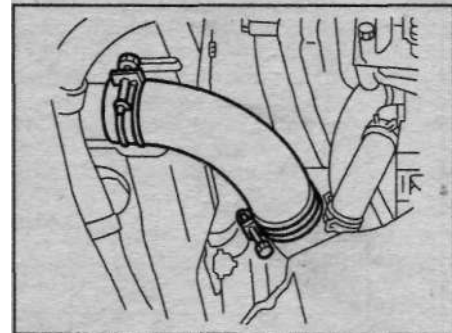

Двигатели 2,0 л с турбокомпрессором.

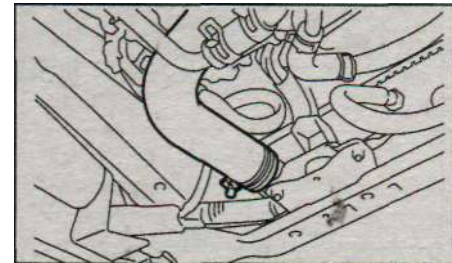

Двигатель 3,0 л

5. (Двигатель 3,0 л модели с правым рулем) Отсоедините возвратный шланг отопителя.
6. (Двигатель 3,0 л модели с правым рулем) Отсоедините возвратный шланг маслоохладителя.