

Руководство по эксплуатации

Предостережение от установки детских сидений на автомобилях с подушкой безопасности (SRS) переднего пассажира

Знак, показанный на рисунке, прикрепляется на автомобилях, имеющих подушку безопасности для пассажира.



Внимание:

- Не используйте детские сиденья, обращенные лицевой стороной назад, на переднем пассажирском сиденье, перед которым находится подушка безопасности. Усилие при срабатывании надувной подушки пассажирского сиденья может прижать детское сиденье к спинке сиденья, что приведет к серьезной травме.

- Детские сиденья, обращенные лицевой стороной вперед, должны устанавливаться на сиденьях второго ряда.

Младенцы и дети младшего возраста

Для младенцев такого роста, что в сидячем положении плечевой ремень безопасности контактирует с лицом или шеей, вместо детского сиденья надо использовать детскую люльку. Для детей младшего возраста надо использовать детское сиденье.

Удерживающее устройство для детей должно соответствовать весу и росту вашего ребенка и должно быть правильно установлено в автомобиле.



При установке детского сиденья руководствуйтесь инструкциями изготовителя данного устройства. Несоблюдение этих инструкций может привести к серьезной и даже смертельной травме Вашего ребенка.

Когда детское сиденье не используется, закрепите его ремнем безопасности или уберите из автомобиля, чтобы оно случайно не травмировало Вашего ребенка.

Примечание: прежде чем покупать детское сиденье, проверьте, хорошо ли оно устанавливается на заднем сиденье. Иногда пряжки ремней безопасности, находящиеся на подушке сиденья, могут затруднять надежную установку некоторых видов детских сидений. Если детское сиденье после затягивания его ремня можно сдвинуть вперед на подушке сиденья, то выберите другое детское сиденье.

Подростки

Дети, для которых детское сиденье уже не годится, должны находиться на заднем сиденье и надевать комбинированный поясной и плечевой ремень. Поясная часть ремня должна плотно охватывать бедра ребенка. В противном случае при аварии ремень может врезаться в живот и нанести ребенку травму.

Внимание: дети, не пристегнутые ремнями, в случае транспортного происшествия могут быть выброшены из автомобиля.

Меры предосторожности при эксплуатации автомобилей, оборудованных системой SRS

Подушки безопасности системы SRS спроектированы только как дополнение к основной предохранительной системе ремней безопасности на стороне водителя и впереди сидящего пассажира.

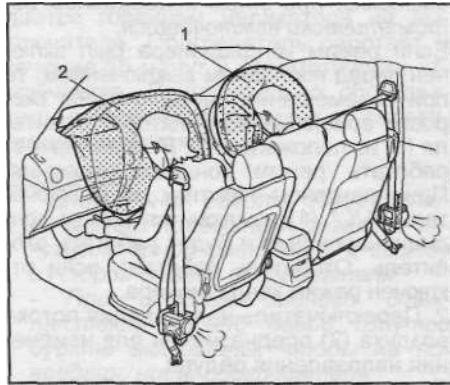

1 - подушка безопасности водителя, 2 - подушка безопасности переднего пассажира.



1 - шторка безопасности, 2 - боковая подушка безопасности.

Водителю и впереди сидящему пассажиру следует помнить, что если они не будут надлежащим образом пристегнуты ремнями безопасности, то при срабатывании подушки безопасности они могут быть серьезно травмированы, причем не исключена возможность смертельного исхода. При неожиданном торможении перед столкновением водитель или впереди сидящий пассажир, не пристегнутый надлежащим образом ремнем безопасности, может податься вперед близко к подушке безопасности, кото-

рая может сработать при столкновении. Для достижения максимального предохранения во время аварии водитель и все пассажиры в автомобиле должны быть надлежащим образом пристегнуты с помощью ремней безопасности.

Младенцы и дети, которые неправильно посажены или пристегнуты, могут быть убиты или серьезно травмированы при срабатывании подушки безопасности.

Дети, которые слишком малы, чтобы использовать для них ремни безопасности, должны быть надлежащим образом предохранены при помощи удерживающих устройств. Фирма "Toyota" настоятельно рекомендует, чтобы все дети находились на заднем сиденье автомобиля и были надежно предохранены. Заднее сиденье является самым безопасным для детей.

Не в коем случае не устанавливайте детское сиденье на переднем пассажирском сиденье спинкой вперед, перед которым находится подушка безопасности. Усилие при срабатывании подушки безопасности пассажира может прижать детское сиденье к спинке сиденья, что приведет к серьезной травме. Если в силу обстоятельств вам необходимо установить детское сиденье на переднем сиденье, отодвиньте переднее сиденье максимально назад, и установите детское сиденье спинкой назад.

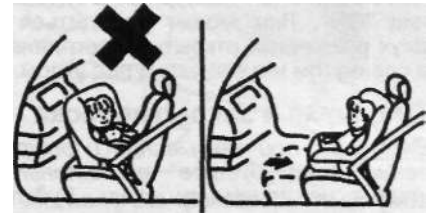

Не позволяйте ребенку вставать и становиться на колени на переднем сиденье. Подушка безопасности срабатывает со значительной скоростью и силой; ребенок может получить серьезную травму. Не держите ребенка на коленях или на руках.

Не сидите на краю сиденья и не наклоняйтесь над панелью приборов при движении автомобиля.

Не кладите предметы и ваших животных на или напротив панели приборов или накладку рулевого колеса, в которых расположены подушки безопасности. Они могут помешать срабатыванию подушки, либо привести к серьезной травме или смерти, так как будут отброшены назад при срабатывании подушки безопасности. Более того, водитель и впереди сидящий пассажир не должны держать вещей в руках или на коленях.

