

## 4. Рулевое управление

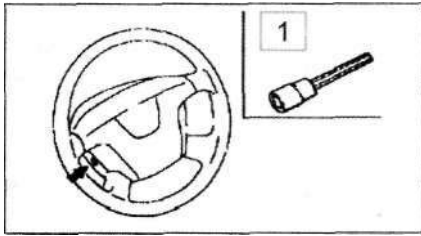

1. Гаечный ключ.

- снять рулевое колесо с модулем подушек безопасности;

- снять кожух комбинированного переключателя.

Операции, выполняемые по завершении установки:

- установить кожух комбинированного переключателя;

- установить рулевое колесо с модулем подушек безопасности.

## Рулевая колонка

### Снятие и установка

Операции, выполняемые до начала снятия:

**Примечание**  
Последовательность снятия соответствует порядку нумерации элементов на иллюстрации.

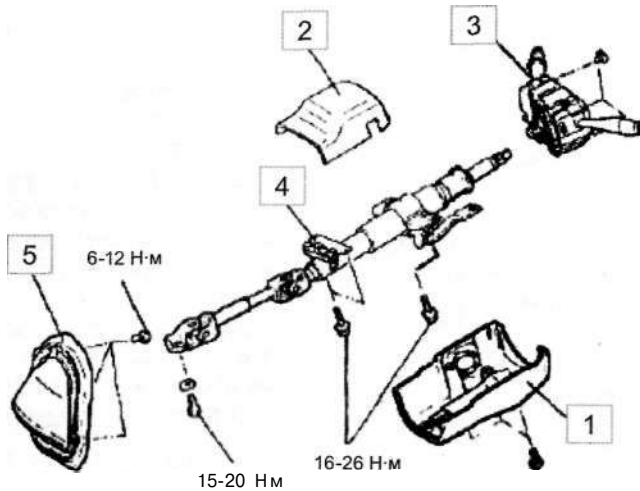

1. Нижний кожух комбинированного переключателя. 2. Верхний кожух комбинированного переключателя. 3. Комбинированный переключатель. 4. Рулевая колонка в сборе. 5. Защитный колпак карданного шарнира.

### Разборка и сборка

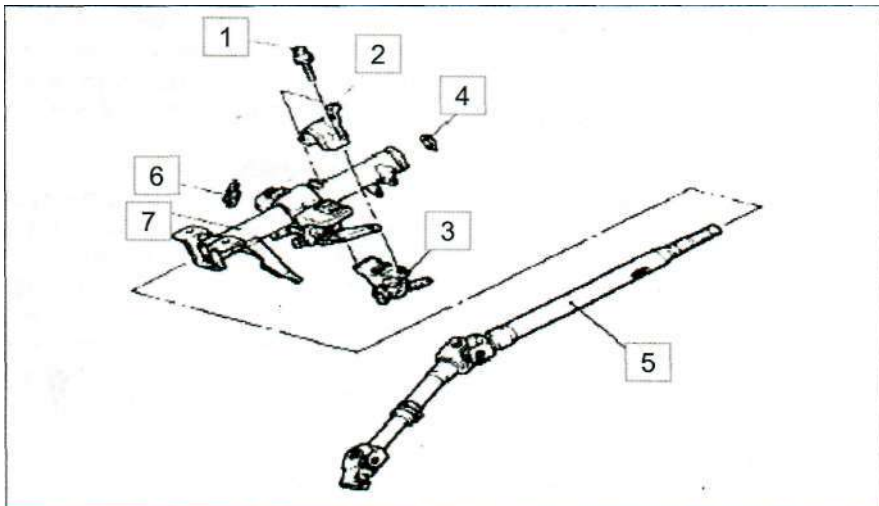

**Примечание**  
Ниже приведен важный момент, который необходимо учитывать при разборке.

Отворачивание противоугонного болта.

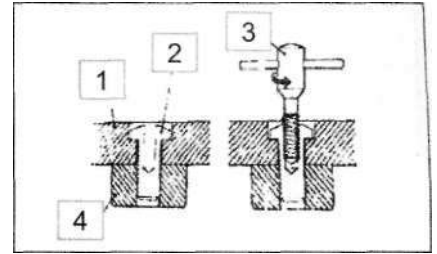

1. Кронштейн. 2. Болт. 3. Противоугонный болт с левосторонней резьбой. 4. Цилиндр замка рулевой колонки.

а) Просверлить дрелью в противоугонном болте отверстие под нарезку резьбы.

б) Отвернуть противоугонный болт с помощью метчика для резьбы обратного вращения.

**Примечание**  
Ниже приведен важный момент, который необходимо учитывать при сборке.

Установка замка зажигания, прижимной крышки замка зажигания, противоугонного болта (см. иллюстрацию).

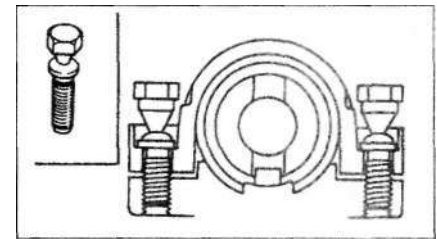

а) При установке замка зажигания и прижимной крышки замка зажигания на рулевую колонку в сборе сначала установить замок зажигания для совмещения его с колонкой рулевого управления.

б) Проверить правильную работу замка зажигания, после чего затянуть специальный болт таким образом, чтобы его резьбовая поверхность была полностью утоплена в отверстии.

## Корпус рулевой рейки с гидравлическим усилителем

### Снятие и установка

**Примечание**  
Последовательность снятия соответствует порядку нумерации элементов на иллюстрации.