

• снимите стопорное кольцо (1) и снимите крышку (2) вместе с уплотнением (3);

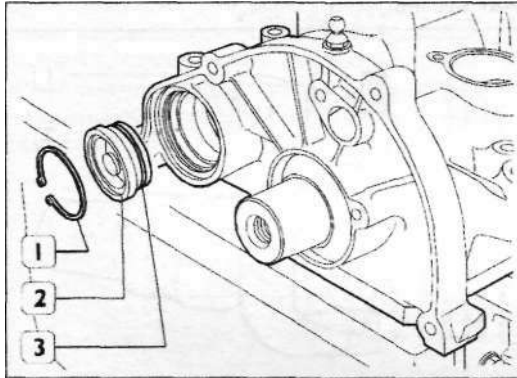

ВНИМАНИЕ! Болты (2) следует заворачивать так, чтобы соблюсти условия, приведенные на рисунке.

• выверните болты (1) и снимите заднюю крышку (2) вместе с прокладкой;

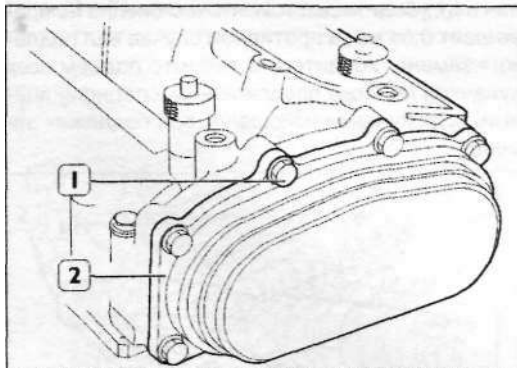

• установите подходящий штифт (2) в отверстие (стрелка) цепного привода (3). Выверните болты (4) и (6), сняв их вместе с шайбами (5), которые крепят звездочки цепного привода распределов;

• выверните болты (7) и снимите цепной привод с верхней секции головки;

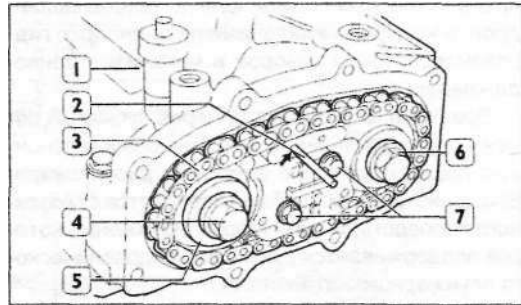

• переверните головку (1) и, стараясь не повредить опоры, снимите распредвалы (2) и (3).

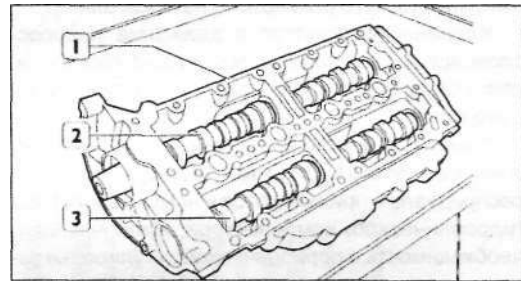

СИСТЕМА ГАЗОРАСПРЕДЕЛЕНИЯ

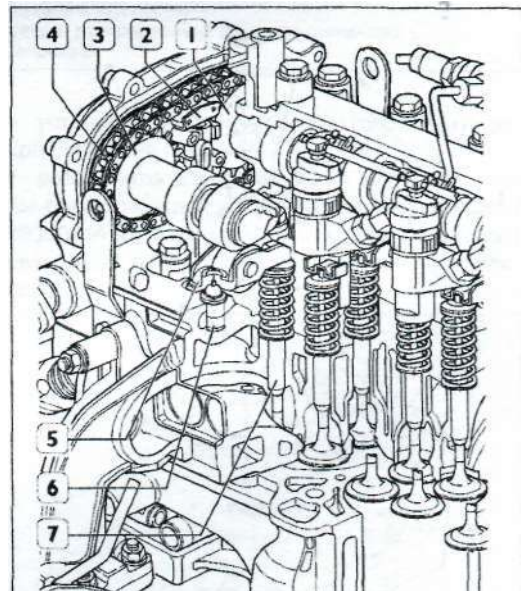

1. впускной распределвал; 2. гидравлический натяжитель; 3. выпускной распределвал; 4. цепь Морзе; 5. качающиеся рычаги (рокеры); 6. гидравлический компенсатор; 7. узел клапана