

Механическая пятиступенчатая коробка передач с дизельным двигателем объемом 1.9 л

Картер коробки передач и механизм переключения передач для дизельного двигателя объемом 1.9 л

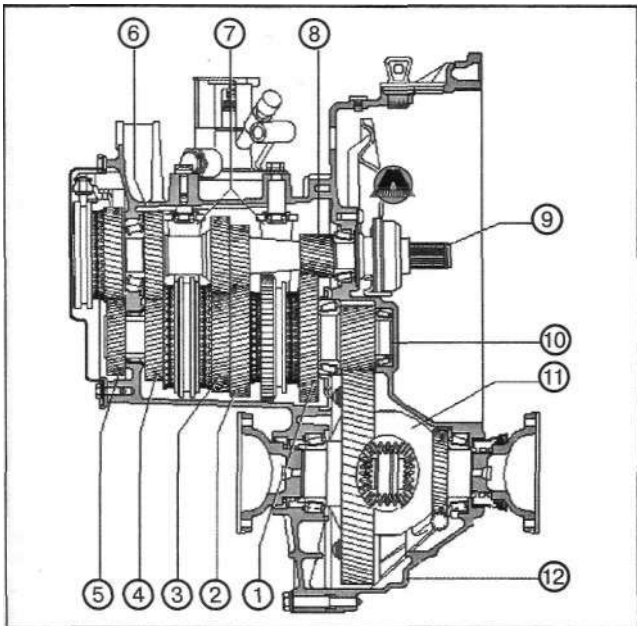

1...5 - 1-ая...5-ая передачи соответственно 6. Картер коробки передач 7. Привод переключения передач 8. Ведущая шестерня ведущей шестерни 1-ой передачи и передачи заднего хода 9. Ведущий вал 10. Ведомый вал 11. Дифференциал 12. Картер сцепления

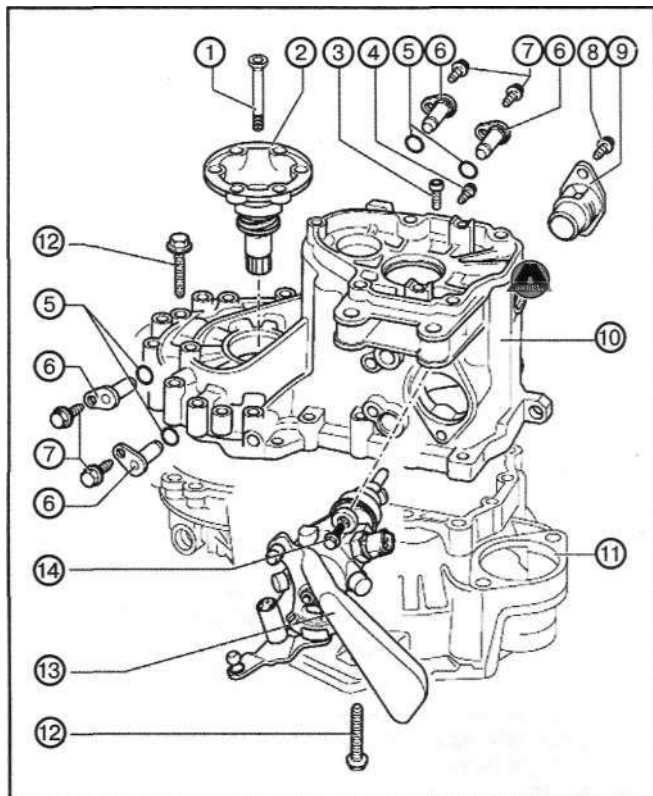

1,3,7,8,14 Болт (25 Нм) 2. Вал с фланцем с пружиной сжатия 4. Болт (30 Н-м) S. Уплотнительное кольцо круглого сечения 6. Шейка подшипника 9. Крышка 10. Картер коробки передач 11. Картер сцепления 12. Болт (25 Н-м + 90°) 13. Привод переключения передач

Крышка картера коробки передач и 5-ая передача для всех двигателей, кроме дизельного объемом 1.9 л

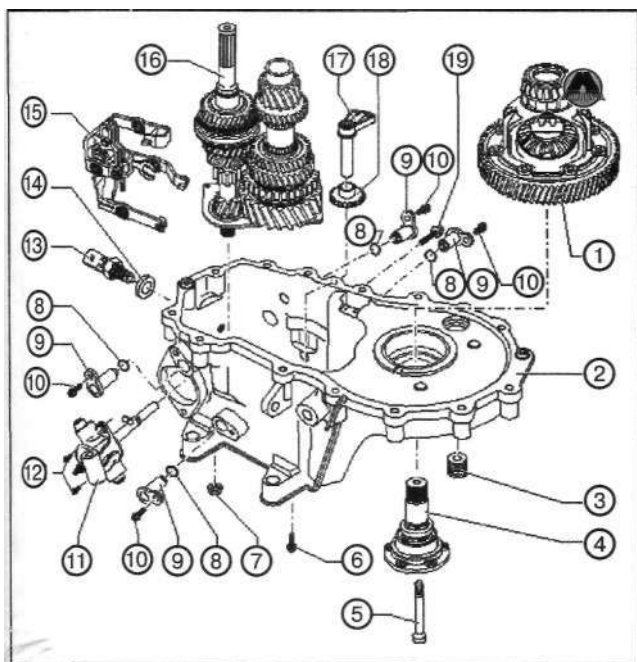

1. Дифференциал 2. Картер коробки передач 3. Резьбовая пробка маслосливного отверстия 4. Вал с фланцем и пружиной сжатия 5. Винт с конической головкой (25 Н-м) 6, 10, 12 Болт (5Н-м+90°) 7. Гайка (23Н-м) 8. Уплотнительное кольцо круглого сечения 9. Шейка подшипника 11. Вал управления переключением передач с крышкой привода переключения передач 13. Выключатель для заднего хода (20 Нм) 14. Уплотнительное кольцо 15. Механизм переключения передач 16. Ведущий и ведомый валы с кронштейном радиальных шарикоподшипников 17. Вал шестерни заднего хода 18. Шестерня заднего хода 19. Болт (М6: 5 Нм + 90°, М8: 25 Н-м + 45°)

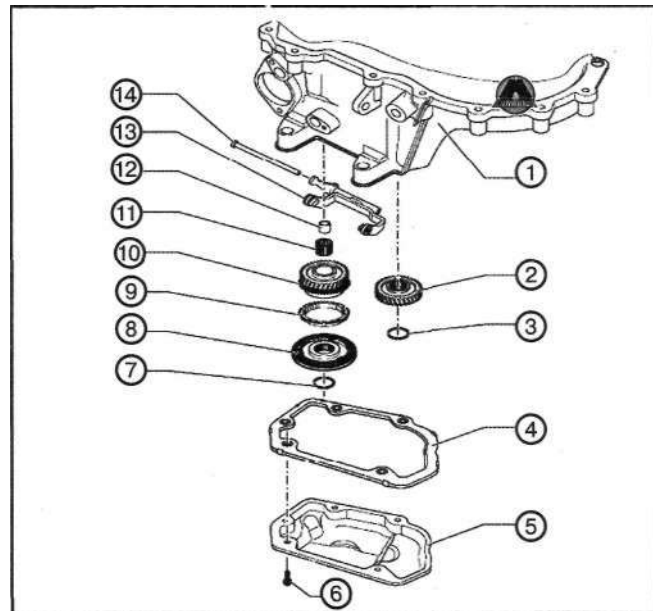

1. Картер коробки передач 2. Шестерня 5-ой передачи 3,7 Стопорное кольцо 4. Уплотнение 5. Крышка картера коробки передач 6. Болт (5 Н-м + 90°) 8. Синхронизатор 5-ой передачи со скользящей муфтой и упорным кольцом 9. Блокирующее кольцо синхронизатора 5-ой передачи 10. Шестерня 5-ой передачи 11. Игольчатый подшипник 12. Вилка 13. Вилка включения 5-ой передачи 14. Ось