

Б/у правой задней двери, Лампа подсветки ручки задней правой двери, Предупреждающий фонарь в задней правой двери

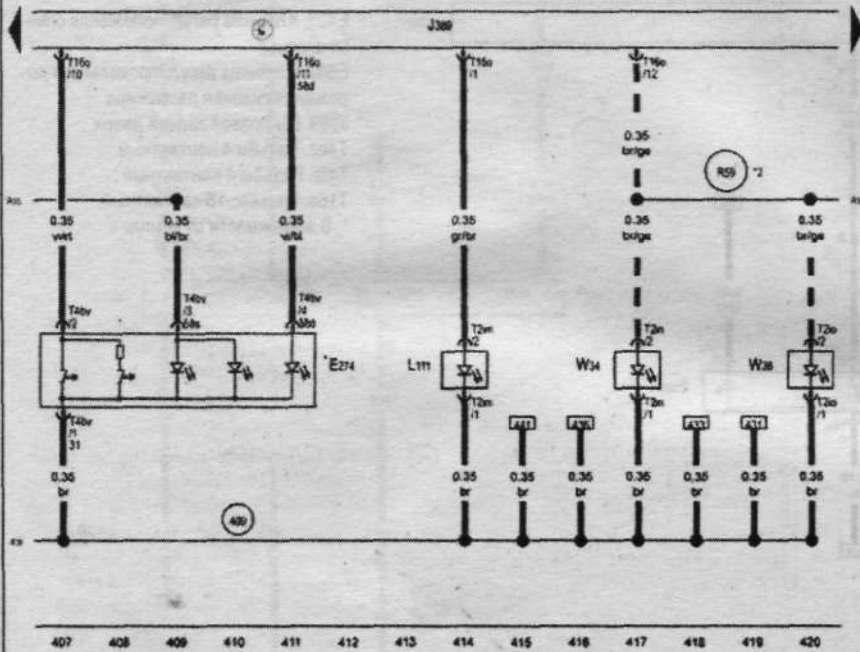

E274. Выключатель запираения дверей из салона, задняя правая дверь
 J389. Б/у правой задней двери
 L111. Лампа подсветки ручки задней правой двери
 T21m. Разъём, 2-контактный
 T21n. Разъём, 2-контактный
 T21o. Разъём, 2-контактный
 T40v. Разъём 4-контактный
 T160. Разъём, 16-контактный
 W34. Плафон подсветки порога задней правой двери
 W38. Предупреждающий фонарь в задней правой двери
 409. Соединение с массой 3 в жгуте проводов задней правой двери
 R55. Соединение (58s) в жгуте проводов задней правой двери
 R59. Соединение (плафон подсветки порога) в жгуте проводов задней правой двери
 *. Только а/м для американских рынков
 2*. Только для а/м с доп. фонарями

Б/у правой задней двери, Лампа эстетической подсветки в задней правой двери, Лампа подсветки кармана в обивке задней правой двери, Световод эстетической подсветки порога задней правой двери

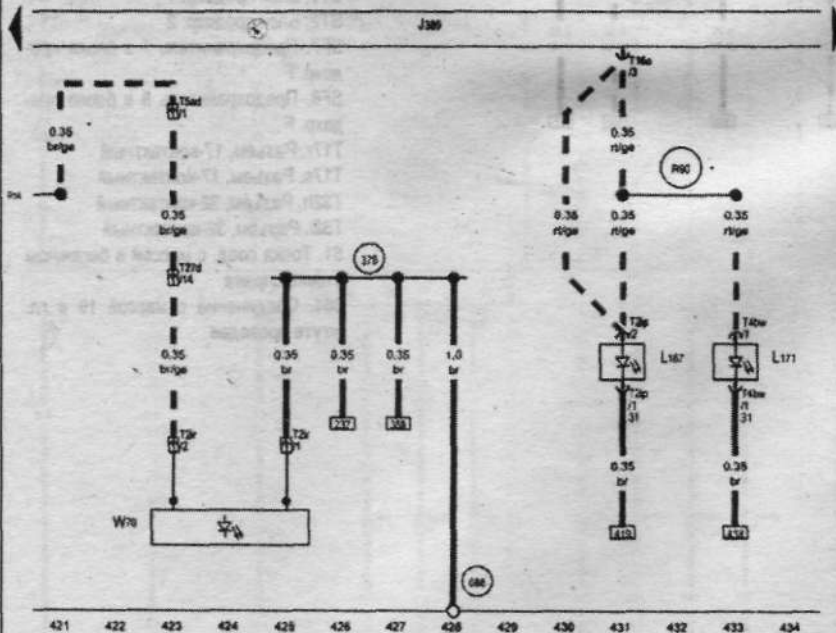

J389. Б/у правой задней двери
 L167. Лампа эстетической подсветки в задней правой двери
 L171. Лампа подсветки кармана в обивке задней правой двери
 T21p. Разъём, 2-контактный
 T21g. Разъём, 2-контактный
 T40w. Разъём 4-контактный
 T5ad. Разъём, 5-контактный, в задней правой двери
 T160. Разъём, 16-контактный
 T27d. Разъём, 27-контактный, на правой стойке В
 W70. Световод эстетической подсветки порога задней правой двери
 376. Соединение с массой 11 в гл. жгуте проводов
 688. Точка соед. с массой 2 на центральном тоннеле
 R59. Соединение (плафон подсветки порога) в жгуте проводов задней правой двери
 R90. Соединение 1 в жгуте проводов задней правой двери
 *. Только для а/м с доп. фонарями