

8.75а Схема нанесения герметика Loctite 5900N на сопрягаемые поверхности крышки и головки блока (дизельные модели)

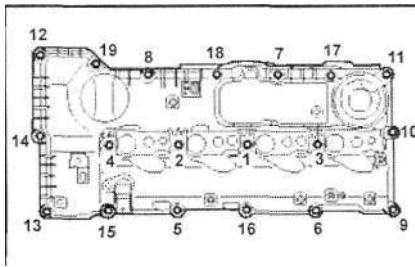

8.75б Порядок затягивания болтов крепления крышки головки блока цилиндров (дизельные модели)

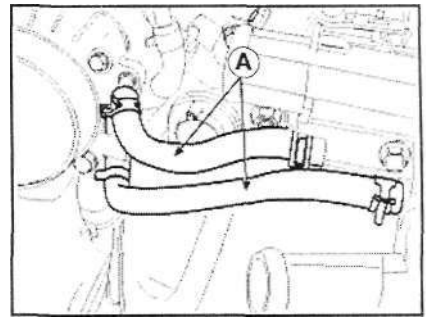

10.9 Шланги (А) тракта охлаждения корпуса дросселя (бензиновые модели)

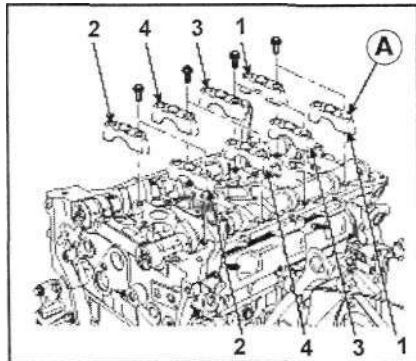

10.16 Порядок отпускания болтов крепления держателей (А) распределительных валов (бензиновые модели)

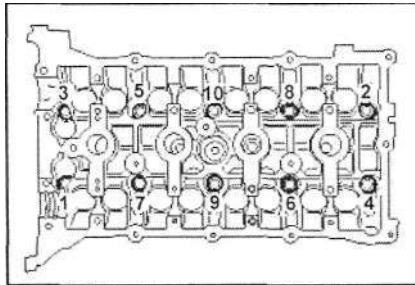

10.19 Порядок отпускания болтов крепления головки блока цилиндров (бензиновые модели)

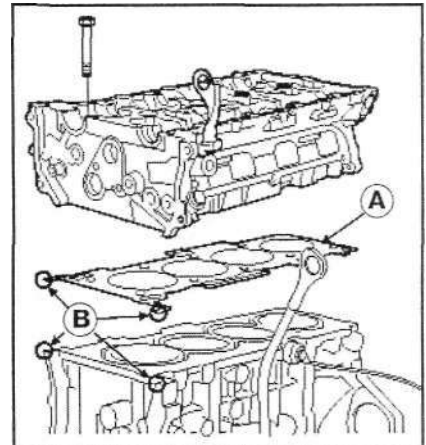

10.25 Места (В) нанесения герметика типа Loctite 5900N на уплотнительную прокладку головки (А) блока цилиндров (бензиновые модели)

Болты крепления крышки головки блока должны затягиваться в два захода (3.9 * 5.9 Нм -> 8.8 * 10.8 Нм) в порядке, показанном на сопр. иллюстрацию 8.75б.

9 Снятие и установка крышки головки блока цилиндров

1 См. Раздел 8.

10 Снятие и установка головки блока цилиндров с клапанами

Бензиновые модели

Снятие

- 1 Отсоедините отрицательный провод от батареи.
- 2 Снимите декоративную крышку силового агрегата (см. иллюстрацию 6.3).
- 3 Отсоедините патрубок сапуна и патрубок впускного воздуховода, затем снимите воздухозаборник и сборку воздухоочистителя (см. Главу 4).
- 4 Снимите нижнюю панель защиты двигателя отсека (см. Раздел 6).
- 5 Извлеките пробку сливного отверстия и спустите из радиатора охлаждающую жидкость (см. Раздел 9 Главы 1).

6 Отдайте крепёжные хомуты и отсоедините верхний и нижний радиаторные шланги (см. Главу 3).

7 Отсоедините мешающую демонтажу электропроводку (см. параграфы с 13 по 16 Раздела 6).

8 Отсоедините топливный шланг, вакуумный шланг тормозного усилителя, шланги тракта системы отопления салона (см. иллюстрацию 6.19).

9 Отсоедините шланги тракта охлаждения корпуса дросселя (см. сопр. иллюстрацию).

10 Отсоедините и снимите впускной шланг системы охлаждения и шланги охлаждения двигателя масла от выпускного узла тракта системы охлаждения (см. Главу 3), затем снимите выпускной узел (см. там же).

11 Снимите цепь привода ГРМ (см. Раздел 8).

12 Снимите впускной трубопровод и выпускной коллектор (см. Разделы 12, 13).

13 Снимите звёздочки привода распределительных валов в сборе с контроллером SWT (см. иллюстрацию 11.1а).

14 Снимите крышку головки блока цилиндров (см. Раздел 8).

15 Выверните крепёжные болты и снимите передний держатель распределительных валов вместе с верхним вкладышем подшипника скольжения выпускного распределительного вала (см. иллюстрацию 11.1а).

16 Выверните крепёжные болты остальных держателей распределительных валов в порядке, указанном на сопр. иллюстрации и снимите держатели.

Замечание: Пометьте держатели, чтобы при сборке легко найти место их установки.

17 Аккуратно извлеките распределительные валы из постелей в головке блока цилиндров (см. иллюстрацию 11.1а, б).

18 Снимите впускные и выпускные ОСВ (см. Главу 4).

19 Действуйте строго в определённом порядке (см. сопр. иллюстрацию), в несколько заходов отпустите и выверните болты крепления головки блока цилиндров.

20 Аккуратно отделите головку от блока цилиндров и снимите её - в случае необходимости воспользуйтесь лебёдкой.

21 Снимите прокладку головки блока (см. иллюстрацию 11.1а).

Установка

22 В случае необходимости произведите разборку головки, сняв с неё элементы клапанного механизма (см. Раздел 11).

23 Оцените состояние литья головки (см. Раздел 11), в случае необходимости произведите соответствующий восстановительный ремонт либо замену.

24 Тщательно зачистите сопрягаемые