

14. Установите сальники фланцев дифференциала.
15. Установите вал привода левого переднего колеса.
16. Установите вал привода правого переднего колеса.
17. Залейте масло в коробку передач и доведите его уровень до нормы.
18. Удалите воздух из гидропривода сцепления.
19. Установите переднюю часть переднего подкрылка.
20. Установите защиту поддона картера двигателя.
21. Установите передние колеса.
22. Установите корпус воздушного фильтра.
23. Установите ЭБУ системы впрыска дизельного двигателя.
24. Установите полку под аккумуляторную батарею.
25. Установите аккумуляторную батарею.

Передний сальник коленчатого вала

Снятие переднего сальника коленчатого вала

1. Установите автомобиль на двухстоечный подъемник.
2. Отсоедините аккумуляторную батарею.
3. Снимите правое переднее колесо.
4. Снимите правый передний подкрылок.
5. Выверните болты крепления защиты картера двигателя.
6. Снимите защиту поддона картера двигателя.
7. Снимите ремень привода вспомогательного оборудования.
8. Снимите ремень привода ГРМ.

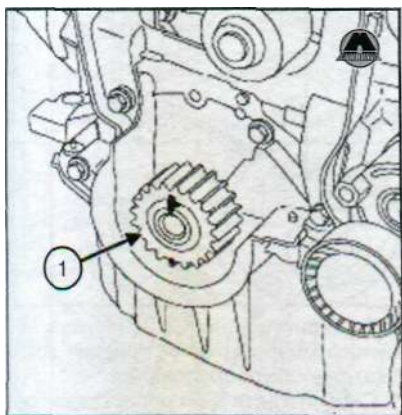

9. Снимите зубчатый шкив коленчатого вала (1).

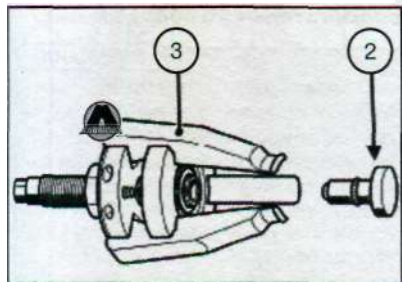

10. Установите насадку (2) приспособления (Mot. 1577) (3).

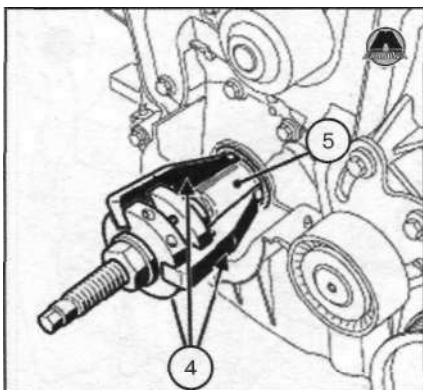

11. Установите зажимы (4) приспособления (Mot. 1577) на коленчатый вал (5).

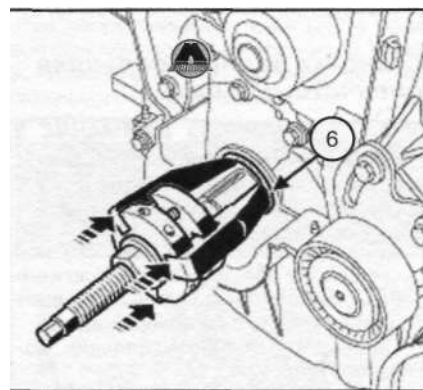

12. Нажмите на приспособление (Mot. 1577) до соприкосновения буртиков (6) захватов с сальником коленчатого вала.

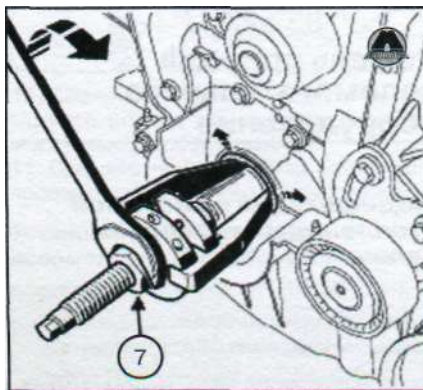

13. Раздвиньте захваты приспособления, затягивая гайку (7) плоским гаечным ключом.

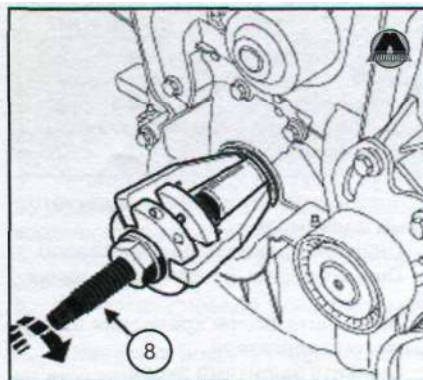

14. Вкрутите резьбовую часть штока (8) приспособления (Mot. 1577).

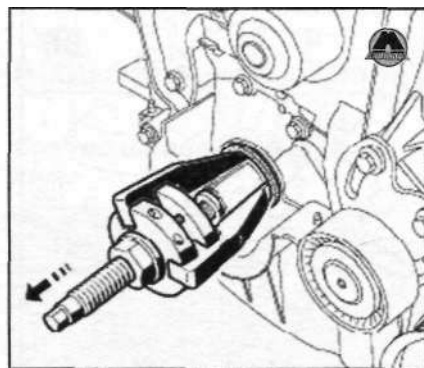

15. Снимите сальник коленчатого вала с помощью приспособления (Mot. 1577).

Установка переднего сальника коленчатого вала

~[**ВНИМАНИЕ**]

Привалочные плоскости должны быть чистыми, сухими и не замасленными (не оставляйте следов от пальцев).

1. Очистите и обезжирьте привалочные поверхности сальника коленчатого вала с помощью очистителя поверхностей.
2. Установите сальник коленчатого вала.
3. Установите зубчатый шкив коленчатого вала.
4. Установите ремень привода ГРМ.
5. Установите ремень привода вспомогательного оборудования.
6. Установите защиту поддона картера двигателя.
7. Установите правый передний подкрылок.
8. Установите правое переднее колесо.
9. Подключите аккумуляторную батарею.

Задний сальник коленчатого вала

Снятие заднего сальника коленчатого вала

1. Установите автомобиль на двухстоечный подъемник.
2. Отсоедините аккумуляторную батарею.
3. Снимите коробку передач.
4. Снимите кожух сцепления.
5. Снимите маховик.

