

3. Снимите опору кронштейна аккумуляторной батареи.

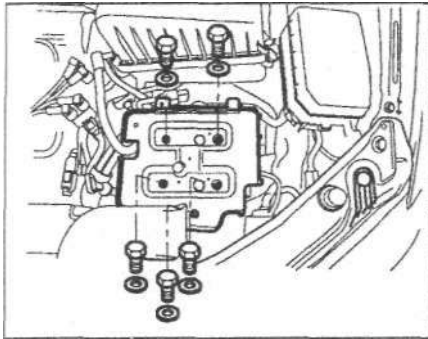

4. Снимите впускной воздушный шланг и воздушный фильтр,  
а) Отсоедините шланг и снимите верхний кожух воздушного фильтра.

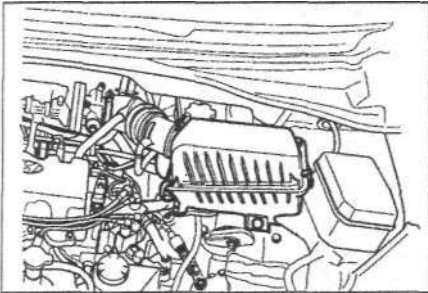

б) Снимите фильтр и нижний кожух.

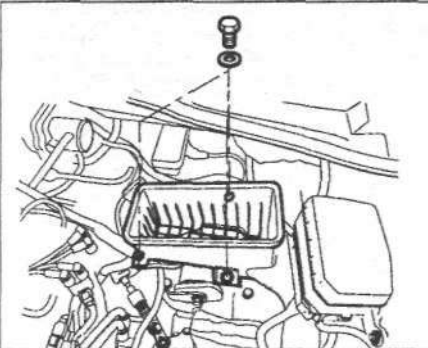

5. Снимите кронштейн воздушного фильтра.

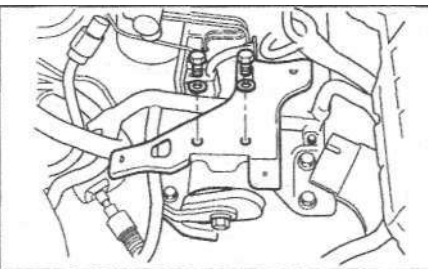

6. Отсоедините разъём выключателя запрещения запуска.

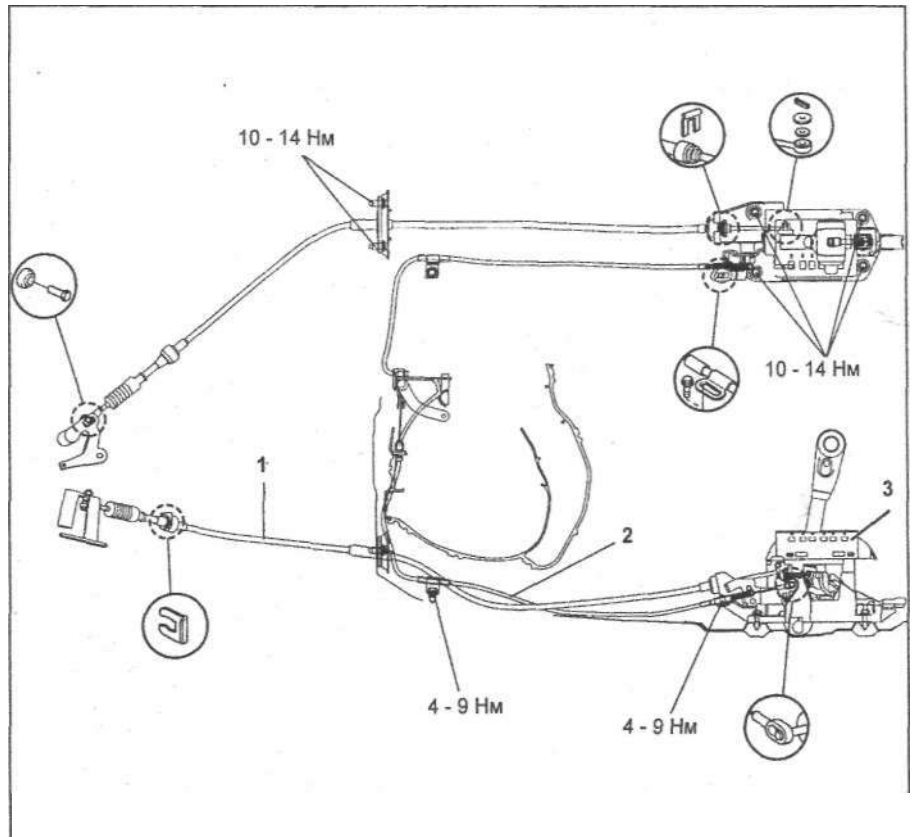
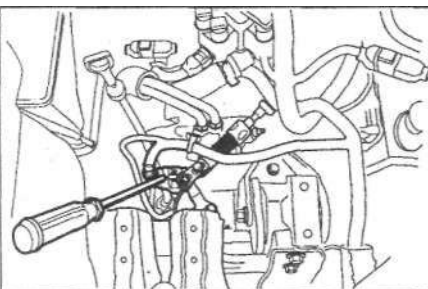

Тросы управления коробкой передач. 1 - трос управления АКПП, 2 - трос

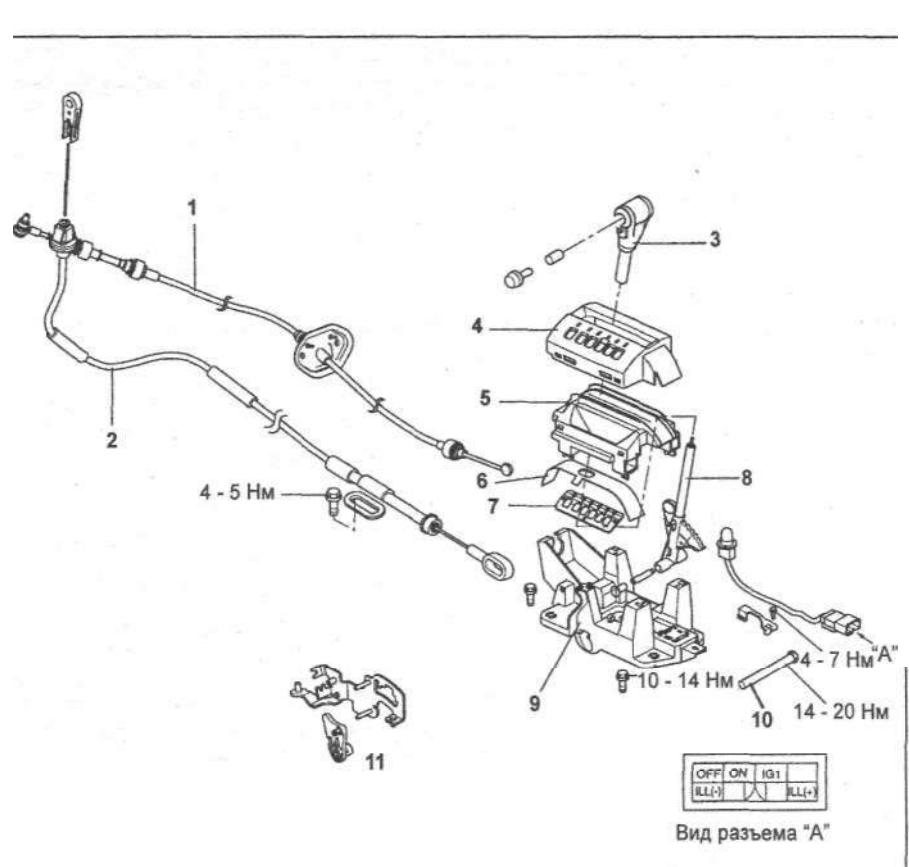

Механизм управления коробкой передач. 1 - трос управления АКПП, 2 - трос блокировки селектора, 3 - селектор, 4 - верхняя отделка панели индикации положения селектора, 5 - нижняя отделка панели индикации положения селектора, 6 - подвижная отделка селектора, 7 - панель индикации положения селектора, 8 - рычаг селектора, 9 - кронштейн, 10 - вал, 11 - кулачок.