

8. Тормозная система

5. Снимите кронштейн крепления педали тормоза в сборе.

Проверка

1. Проверьте втулки на отсутствие износа.

2. Проверьте кронштейн крепления педали на отсутствие деформации (изгиба и скручивания).

3. Проверьте возвратную пружину педали тормоза на отсутствие повреждения.

4. Проверьте все детали на отсутствие трещин и износа.

Установка

1. Установка производится в порядке, обратном снятию.

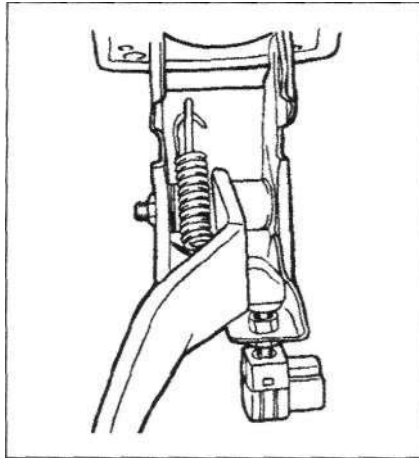

Примечание:
Нанесите специальную смазку на внутреннюю поверхность втулок.

Специальная смазка: Пластичная смазка SAE J310, NLGI №0.

2. Перед установкой штифта нанесите специальную смазку на штифт и шайбу.

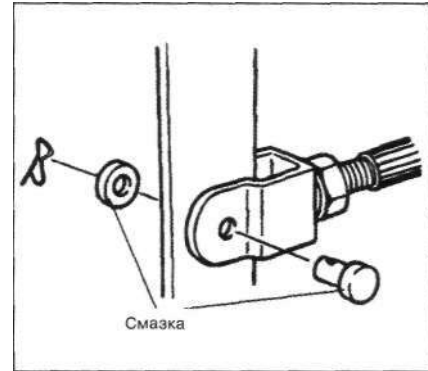

Главный тормозной цилиндр

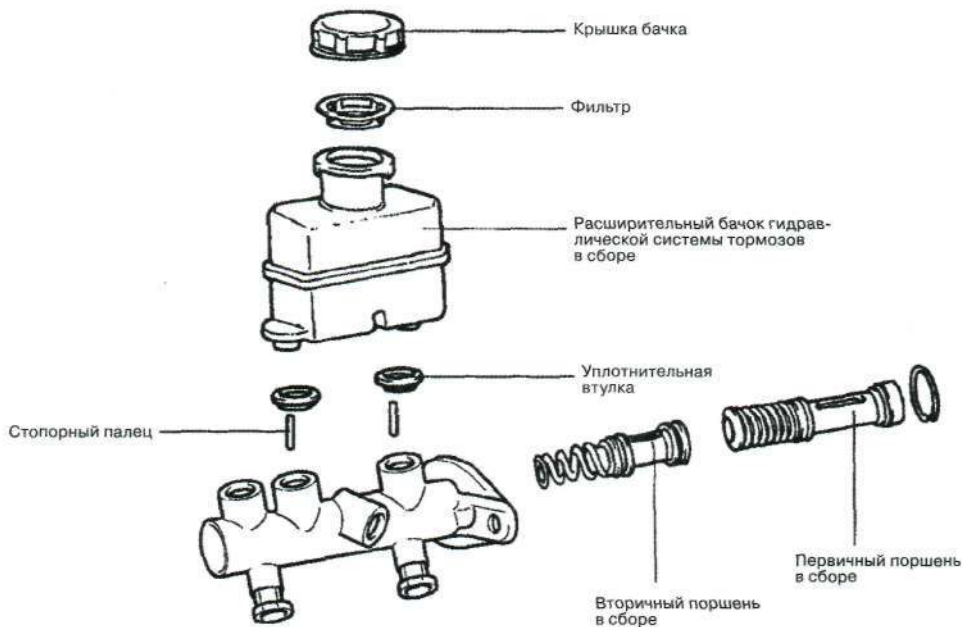

Снятие

1. Отсоедините тормозные трубки от главного тормозного цилиндра. Установите заглушки на открытые отверстия.

Внимание:

При попадании тормозной жидкости на окрашенные поверхности немедленно протрите пролитую жидкость.

2. Отверните гайки крепления главного тормозного цилиндра и снимите вверх главный тормозной цилиндр.

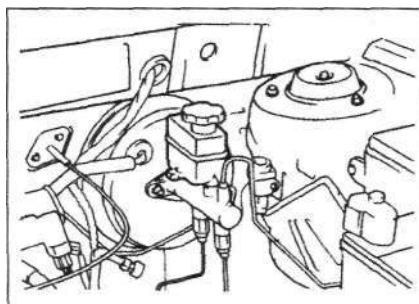

Разборка

1. Снимите крышку бачка гидравлической системы тормозов и слейте тормозную жидкость в подходящую емкость.

2. Отверните винты крепления

бачка гидравлической системы тормозов и, при помощи отвертки, отсоедините расширительный бачок от главного тормозного цилиндра.

