

Передняя подвеска

8. Снимите поворотный кулак.
9. При помощи плоской отвертки и молотка извлеките пыльник из поворотного кулака.

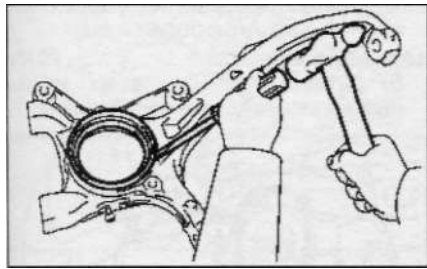

Примечание: установку пыльника в поворотный кулак производите как показано на рисунке.

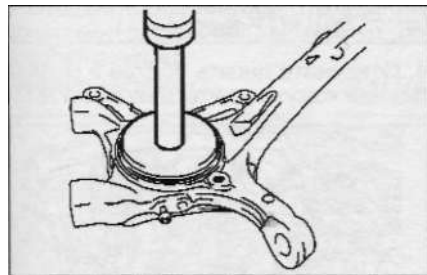

Верхний рычаг подвески Снятие и установка

Примечание: установка производится в порядке, обратном снятию. После установки выполните следующие операции:

- (Модели с системой АНС) Проведите инициализацию системы изменения высоты расположения кузова.
- Проверьте углы установки колес.
- (Модели с системой АНС) Отрегулируйте положение датчика высоты расположения кузова.
- Проведите калибровку датчика замедления (модели с ABS) или датчика замедления и бокового перемещения (модели с VSC).
- (Модели с системой KDSS) Проверьте разницу высоты расположения осей.
- Убедитесь в правильности работы системы ABS.

1. (Модели с системой KDSS) Снимите защитный кожух гидравлического блока системы KDSS и откройте магистраль системы (данная процедура описана в разделе "Стойка передней подвески").
2. Отсоедините провод от отрицательной клеммы аккумуляторной батареи.

3. Снимите переднее колесо.

Момент затяжки:

легкосплавные диски.....131 Нм
стальные диски.....209 Нм

4. (Модели с системой АНС)

Отсоедините разъем, отверните гайку, болт и снимите датчик высоты расположения кузова.

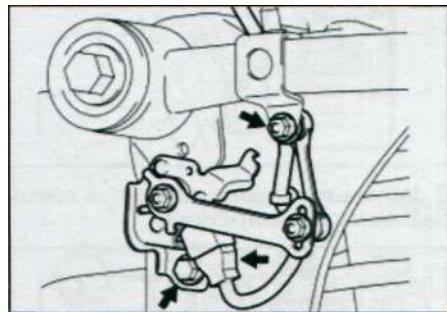

Внимание: установка датчика производится после окончательной затяжки гайки крепления верхнего рычага.

5. Отверните болт, гайку и отсоедините провод датчика частоты вращения колеса от поворотного кулака (А) и верхнего рычага (В).

Момент затяжки.....13 Нм

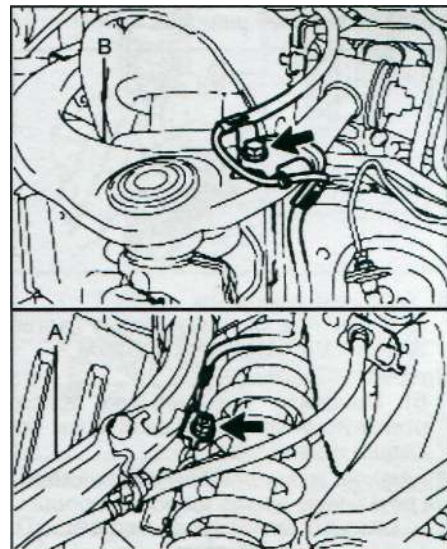

6. Отсоедините поворотный кулак от верхней шаровой опоры (см. раздел "Поворотный кулак").

7. Снимите уплотнители подкрылков (см. главу "Кузов").

8. Отверните гайку, извлеките болт и снимите две шайбы и верхний рычаг подвески.

Момент затяжки.....785 Нм

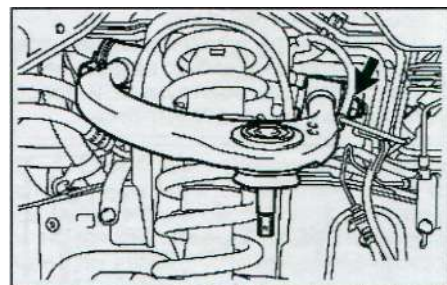

Внимание: окончательную затяжку гайки проводите после того, как опустите автомобиль и стабилизируете подвеску.

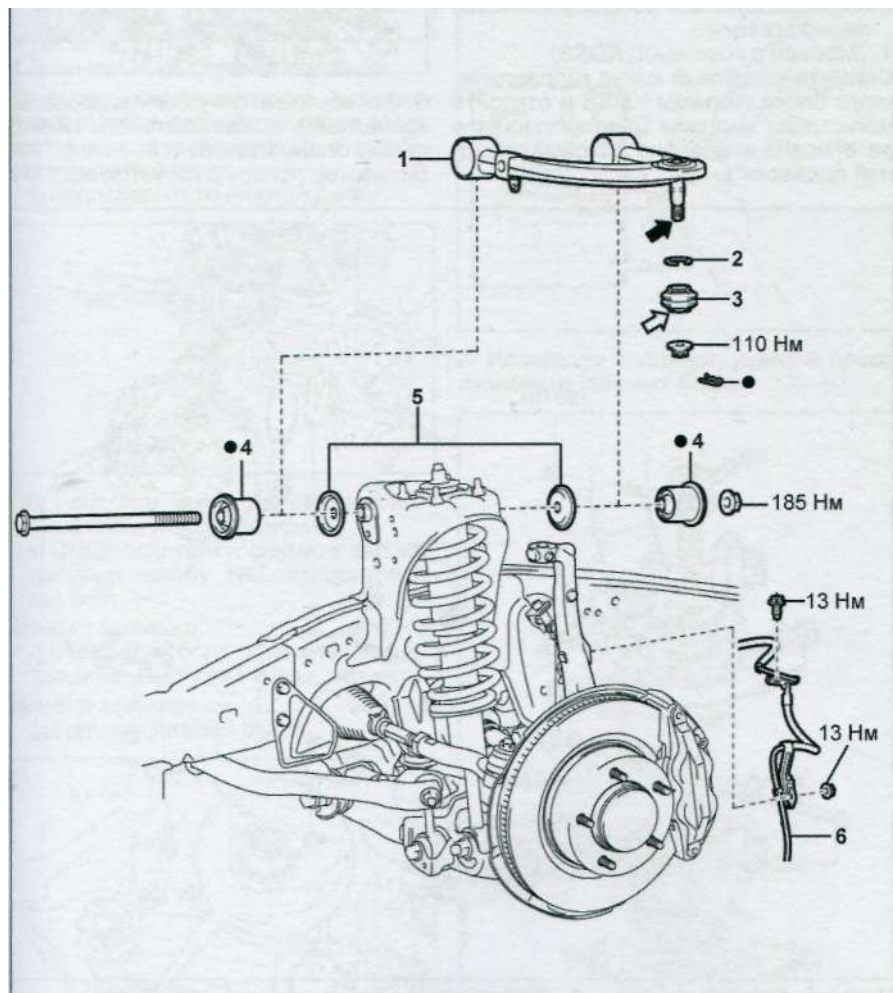

Снятие и установка верхнего рычага передней подвески. 1 - верхний рычаг, 2 - стопорное кольцо, 3 - пыльник, 4 - сайлент-блок, 5 - шайба, 6 - провод датчика частоты вращения колеса.

Примечание: при сборке, на поверхности, отмеченные стрелкой:

*• - запрещено наносить какие-либо смазочные материалы;

G³ - нанесите специальную консистентную смазку.