

8. Снять сальник распределительного вала, заворачивая винт (4).

Установка

Примечание:
Перед установкой категорически запрещается смазывать маслом сальник по наружному диаметру.

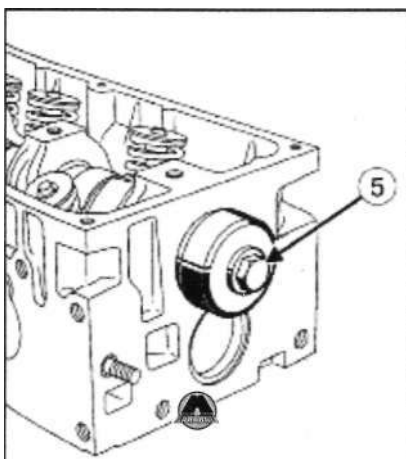

9. Установить новый сальник с помощью приспособления (Mot. 1127*01) (5).

Примечание:
Нанести масло на резьбу и нижнюю сторону головки нового болта крепления зубчатого шкива распределительного вала.

Ю. Установить зубчатый шкив распределительного вала.
11. Затянуть требуемым моментом болт крепления зубчатого шкива распределительного вала (45 Н·м) с помощью приспособления (Mot. 799-01);.

12. Установить:
• ремень привода ГРМ,
• ремень привода вспомогательного оборудования,
• правую опору маятниковой подвески,
• правое переднее колесо.

13. Подключить аккумуляторную батарею.

Двигатель К4М (16 клапанов)

Снятие

1. Установить автомобиль на двухстоечный подъемник.
2. Отключить аккумуляторную батарею.
3. Отсоединить:
 - правое переднее колесо,
 - корпус воздушного фильтра,
 - блок дроссельной заслонки,
 - впускной коллектор,
 - правую опору маятниковой подвески,
 - ремень привода вспомогательного оборудования,
 - ремень привода ГРМ.

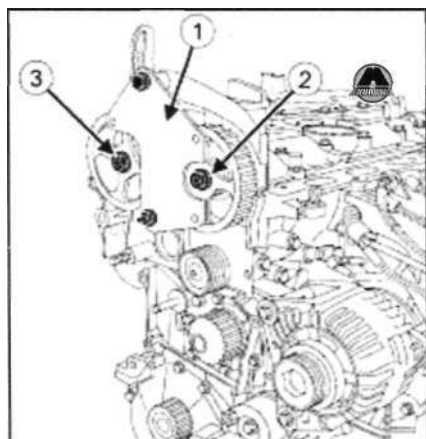

4. Установить приспособление для блокировки (Mot. 1490-01) (1) на зубчатые шкивы распределительных валов.
5. Отсоединить:
 - гайку крепления (2) зубчатого шкива распределительного вала впускных клапанов,
 - гайку крепления (3) зубчатого шкива распределительного вала выпускных клапанов,
 - приспособление (Mot. 1490-01),
 - зубчатый шкив распределительного вала впускных клапанов,
 - зубчатый шкив распределительного вала выпускных клапанов.

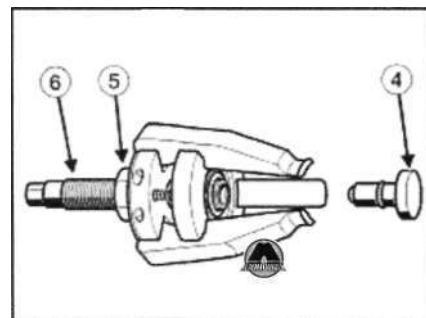

Примечание:
Снятие сальников распределительных валов впускных и выпускных клапанов производится с помощью приспособления (Mot. 1577).

6. Снять сальник распределительного вала, (4) (Mot. 1577) обязательно убрав насадку приспособления.
7. Вывернуть насколько возможно винты (5) и (6) приспособления (Mot. 1577).

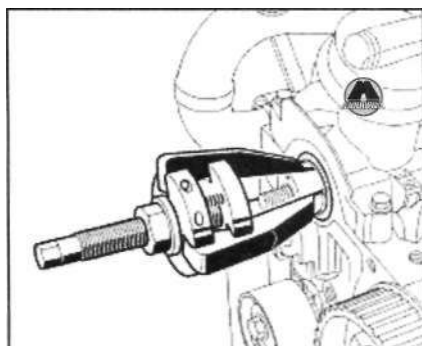

8. Установить захваты приспособления (Mot. 1577) на распределительный вал.

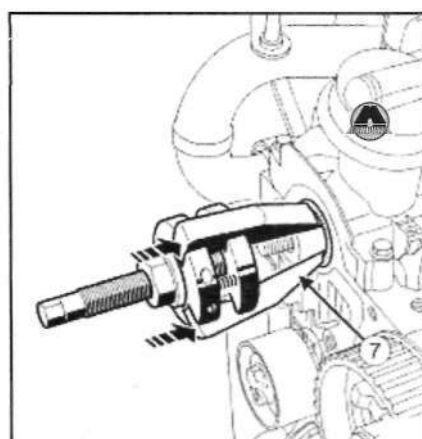

9. Нажать на приспособление (Mot. 1577) до соприкосновения буртиков (7) захватов с сальником распределительного вала.

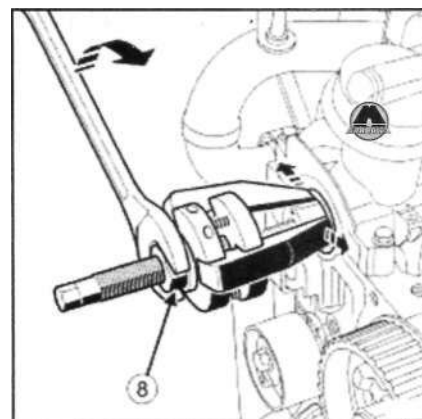

10. Раздвинуть захваты приспособления, заворачивая гайку (8) плоским гаечным ключом.

