

ТЕХОБСЛУЖИВАНИЕ М1

1. Замена моторного масла

- Извлеките щуп (2);
- действуя под автомобилем, снимите защитный кожух (после окончания операции установите его на место);

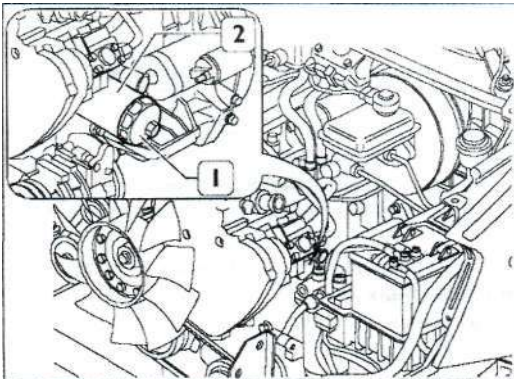

- отверните сливную пробку масляного поддона и слейте старое моторное масло в подставленную посуду. Заверните пробку на место в поддон. Залейте свежее масло предписанного качества и объема через маслозаливную горловину (1) (см. раздел «Технические характеристики»).

ВНИМАНИЕ! Перед установкой нового масляного фильтра смажьте уплотнительное кольцо фильтра моторным маслом

- Закрутите фильтр на место руками и при касании фильтром посадочного места дотяните его еще на 3/4 оборота, что составит момент затяжки 25 Нм.

2. Замена картриджа топливного фильтра

- Открутите корпус топливного фильтра (1);
- замените картридж топливного фильтра и затяните корпус фильтра моментом затяжки в 35 Нм;