

**СНЯТИЕ И УСТАНОВКА ПАНЕЛИ
ОБЛИЦОВКИ ДВЕРИ**

ВНИМАНИЕ

- Проявляйте осторожность во избежание нанесения царапин на панель облицовки двери и другие детали.
- Для защиты рук от травм наденьте перчатки.

1. Снимите внутреннюю крышку углового сектора (А).
2. Отсоедините разъем (В).

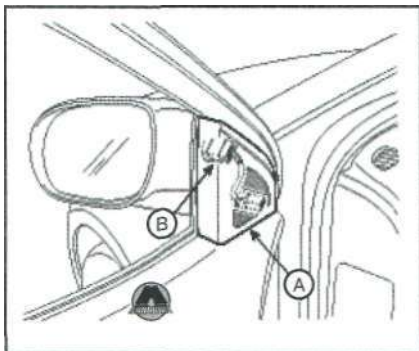

3. Отверните винты крепления обивки (А) двери.
4. Снимите фиксаторы, удерживающие обивку двери.

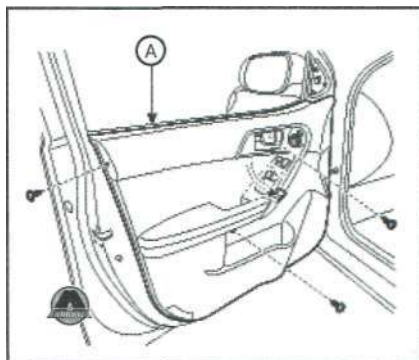

5. Снимите корпус (А) внутренней ручки.

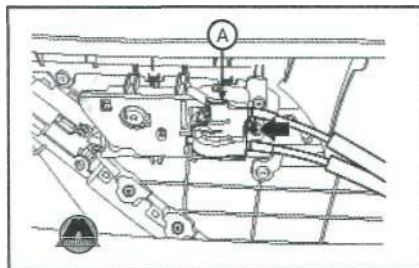

6. Отсоедините разъемы (А) и (В).

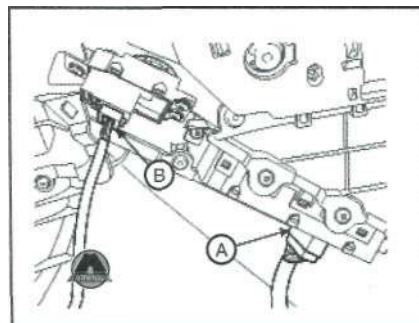

7. Установка производится в обратном порядке.



Примечание:

- Убедитесь в правильности подключения разъемов и надежности соединения каждого стержня.
- Убедитесь в правильности закрывания и открывания двери.

**СНЯТИЕ И УСТАНОВКА
ВНУТРЕННЕЙ РУЧКИ**

1. Снимите обивку двери.
2. Ослабьте винт крепления и снимите внутреннюю ручку (А).

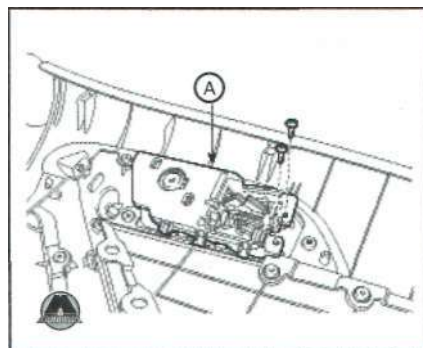

3. Установка производится в обратном порядке.

СНЯТИЕ И УСТАНОВКА СТЕКЛА

1. Снимите обивку передней двери.



Примечание:

- С помощью выключателя стеклоподъемника двери совместите монтажное отверстие с отверстием в стекле двери.
- Если это невозможно сделать выключателем, снимите электродвигатель и совместите отверстия вручную.
- Старайтесь не уронить стекло и не поцарапать его поверхность.

2. Аккуратно перемещайте стекло (В) до появления болтов, затем отверните их. Извлеките стекло из направляющей и аккуратно выньте его из оконного паза.

Примечание:

- Момент затяжки при установке: 8,8 ~ 11,8 Н-м.

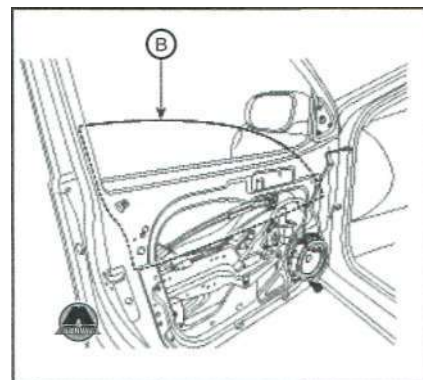

3. Отсоедините разъем (А).

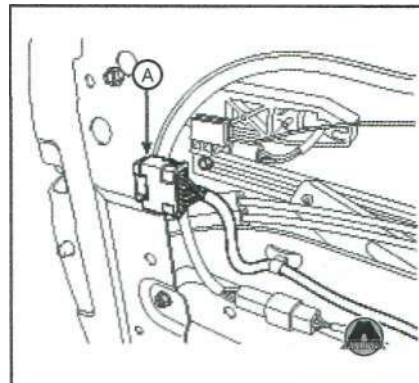

4. Аккуратно перемещайте стекло (В) до появления болтов, затем отверните их. Извлеките стекло из направляющей и аккуратно выньте его из оконного паза.

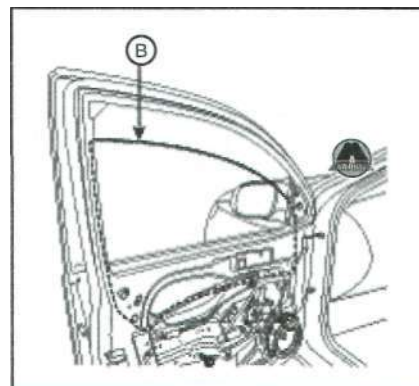

5. Установка производится в обратном порядке.



Примечание:

- Убедитесь, что стекло перемещается вверх-вниз без заедания.
- При необходимости отрегулируйте положение стекла.

**СНЯТИЕ И УСТАНОВКА
ДИНАМИКА**

1. Снимите обивку двери.
2. Высверлите заклепки и снимите динамик (В) с двери.
3. Отсоедините разъем (А) динамика.

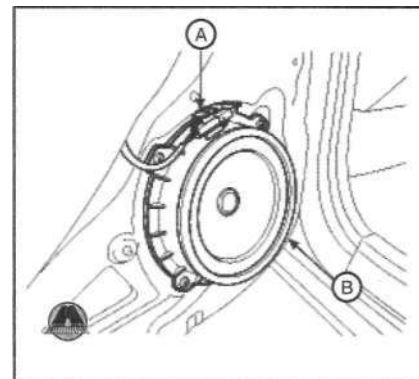

4. Установка производится в обратном порядке.

- **Примечание:**
f)) Закрепите динамик винтами для листового металла.