

Глава 13

КОРОБКА ПЕРЕДАЧ

1. Автоматическая коробка передач.....	185	3. Механическая коробка передач.....	198
2. Раздаточная коробка передач.....	194	4. Сервисные данные и спецификация.....	205

1. Автоматическая коробка передач

Замена ATF

1. Снять защиту картера двигателя.

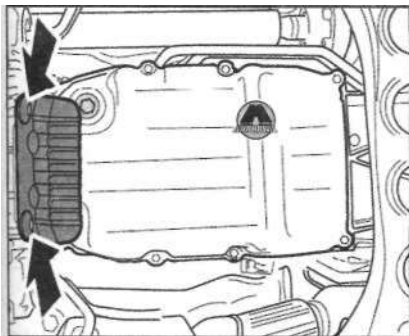

2. Снять крышку поддона АКП. Для этого, вывернуть два крепежных болта (указано стрелками).
3. Поместить контейнер для сбора ATF под транспортное средство.

(ВНИМАНИЕ "

Подождать пока ATF остынет. Надеть персональные защитные перчатки и очки.

- Примечание:*
f 1 *Замену ATF производить только на холодном двигателе/коробке передач.*

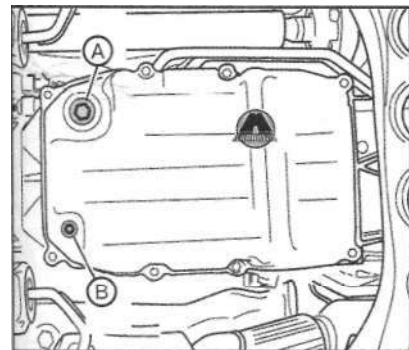

4. Вывернуть сливную пробку (B) и слить ATF.
5. Вкрутить сливную пробку (B) в сборе с новым уплотнительным кольцом.

Затянуть сливную пробку рекомендуемым моментом затяжки.
Момент затяжки: 28 Н*м.

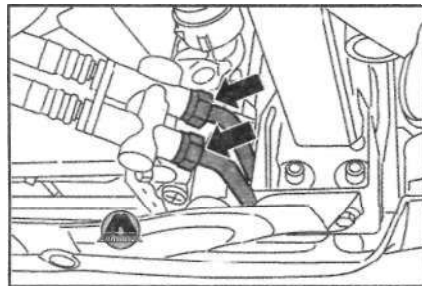

6. Вывернуть соединительные гайки магистралей ATF со стороны охладителя ATF (указано стрелками).

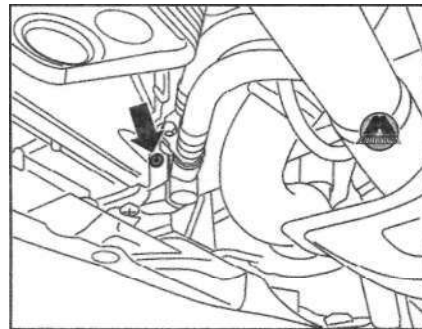

7. Вывернуть болт (указано стрелкой) на кронштейне термостата ATF.

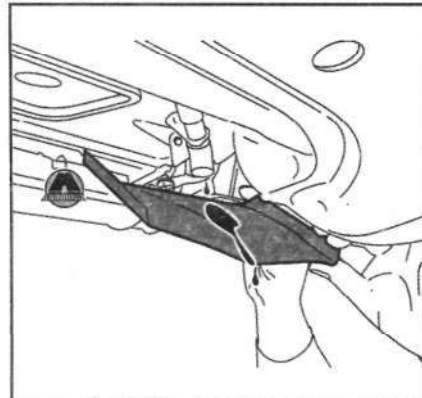

8. Расположить и удерживать специальный поддон 00000 под термостатом ATF.
9. Слить ATF из охладителя ATF.

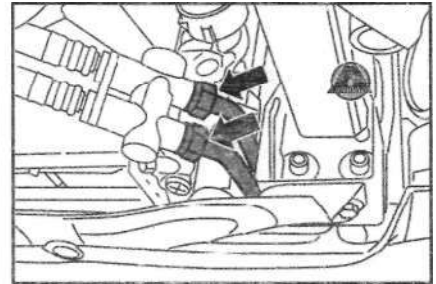

10. Затянуть рекомендуемым моментом затяжки соединительные гайки магистралей ATF со стороны охладителя ATF (указано стрелками).
Момент затяжки: 30 Н*м.

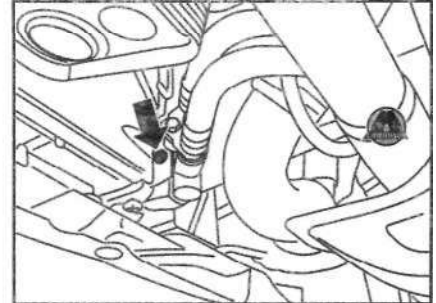

11. Вкрутить и затянуть рекомендуемым моментом затяжки болт (указано стрелкой) на кронштейне термостата ATF.
Момент затяжки: 3,5 Н*м.

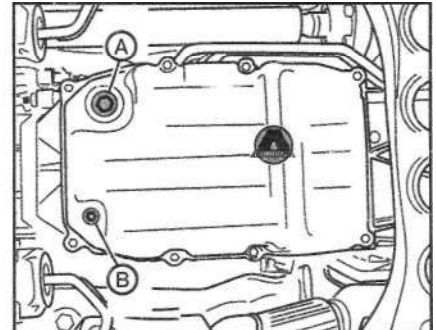

12. Вывернуть сервисную/заправочную пробку (A).
13. Залить ATF при помощи специального поддона 00000 до тех пор, пока ATF начнет выливаться из сервисного отверстия.
Количество ATF: 8,51 л.