

9.4 Отсоедините штекер 1 датчика динамического контроля уровня моторного масла и снимите его стопорное кольцо 2 по частям в последовательности, обратной их снятию.

Внимание! При установке натяжителя ручейкового ремня двигателя Z22YH выступ 1 на нем следует завести в паз на крышке привода газораспределительного механизма (см. иллюстрацию 8.11а). Момент затяжки болта крепления натяжителя 43 Нм.

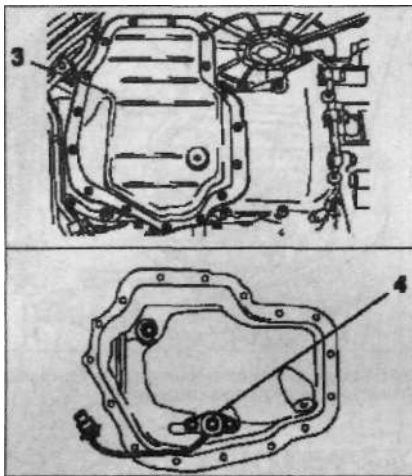

9.5 Вывинтите болты крепления и снимите нижнюю секцию 3 масляного поддона, ее уплотнительную прокладку, а также датчик 4 динамического контроля уровня моторного масла

5 Вывинтите болты крепления и снимите нижнюю секцию масляного поддона и его уплотнительную прокладку (см. иллюстрацию). Момент затяжки болтов 8 Нм + доворот на 30°. Прокладка подлежит замене на новую. При необходимости снимите датчик 4 динамического контроля уровня моторного масла.

Установка нижней секции выполняется в последовательности, обратной ее снятию.

Верхняя секция

6 Снимите нижнюю секцию масляного поддона, см. выше.

7 Отвинтите накидные гайки 4 и 1 и снимите подающий маслопровод 2 турбонагнетателя, отсоединив от блока цилиндров удерживающий маслопроводдержатель 3 (см. иллюстрацию).

8 Снимите масляный фильтр, отвинтив его ключом 1, например, КМ-726-А (см. иллюстрацию). Момент затяжки фильтра 15 Нм.

9 Вывинтите болты 1, которыми верхняя секция 2 масляного поддона крепится к коробке передач (см. иллюстрацию).

10 Вывинтите болты крепления верхней секции к блоку цилиндров.

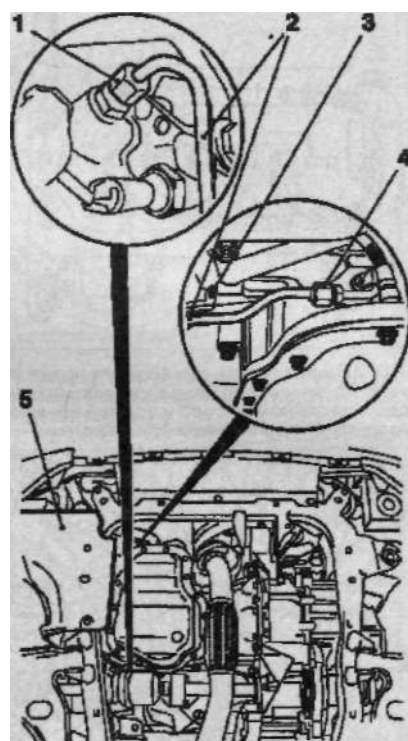

9.7 Отвинтите накидные гайки 4 и 1 и снимите подающий маслопровод 2 турбонагнетателя

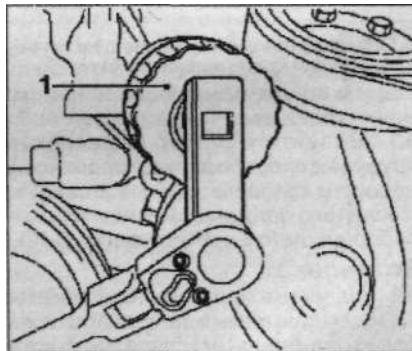

9.8 Снимите масляный фильтр, отвинтив его ключом 1

11 Вывинтите болты 1 крепления маслозаборника к блоку балансировочных валов (см. иллюстрацию).

12 Сместите верхнюю секцию масляного поддона по направлению стрелки, чтобы обеспечить доступ к

9 Масляный поддон - снятие и установка

СНЯТИЕ

Двигатель объемом 2,0 л

Внимание! Масляный поддон двигателя объемом 2,0 л состоит из двух секций - верхней и нижней.

Нижняя секция

1 Отсоедините штекер основного лямбда-зонда и высвободите его провод из держателя.

2 Отсоедините приемную трубу от выпускного коллектора, см. соответствующую главу.

3 Слейте моторное масло, см. соответствующую главу.

4 Отсоедините штекер 1 датчика динамического контроля уровня моторного масла, снимите его стопорное кольцо 2 и сам датчик с верхней секции масляного поддона (см. иллюстрацию). При установке следует заменить на новое уплотнительное кольцо датчика.

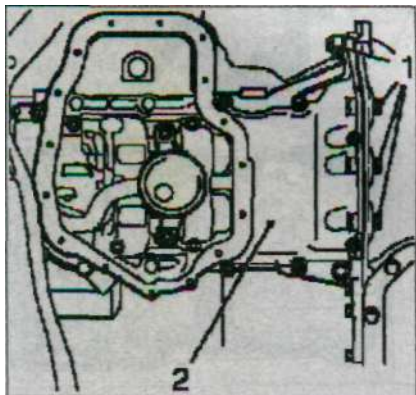

9.9 Вывинтите болты 1, которыми верхняя секция 2 масляного поддона крепится к коробке передач

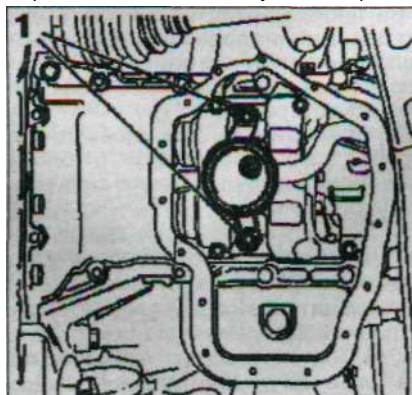

9.11 Вывинтите болты 1 крепления маслозаборника к блоку балансировочных валов

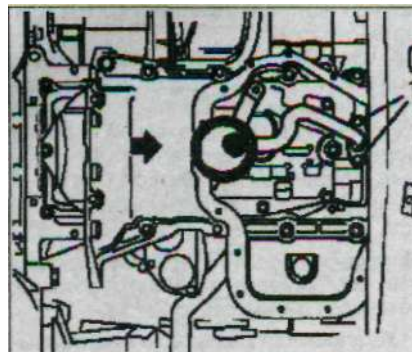

9.12 Сместите верхнюю секцию масляного поддона по направлению стрелки