

**В КАКИХ СЛУЧАЯХ
ВЕРОЯТНОСТЬ СРАБАТЫВАНИЯ
БОКОВОЙ ПОДУШКИ
БЕЗОПАСНОСТИ ОЧЕНЬ МАЛА?**

Существует множество типов столкновений, при которых боковая подушка безопасности может не сработать. Примеры подобных аварий приведены на рисунках. Срабатывание боковой подушки безопасности зависит и от силы воздействия на автомобиль при аварии.

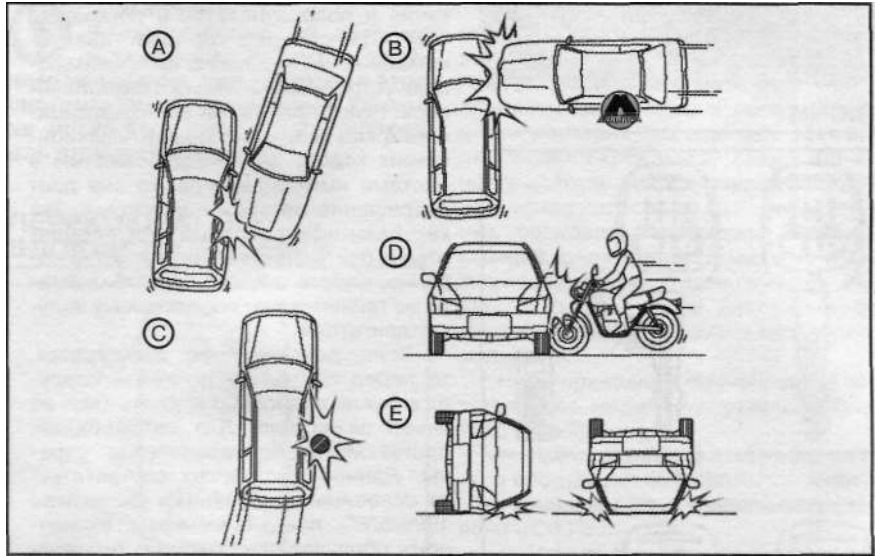

А) Автомобиль получил скользящий удар сбоку, **В)** Автомобиль получил удар сбоку вне пределов пассажирского отсека, **С)** Автомобиль столкнулся с телеграфным столбом или другим подобным объектом, **Д)** Автомобиль получил боковой удар от мотоцикла, **Е)** Автомобиль перевернулся на бок или на крышу.

**В КАКИХ СЛУЧАЯХ БОКОВАЯ
ПОДУШКА БЕЗОПАСНОСТИ НЕ
СРАБОТАЕТ?**

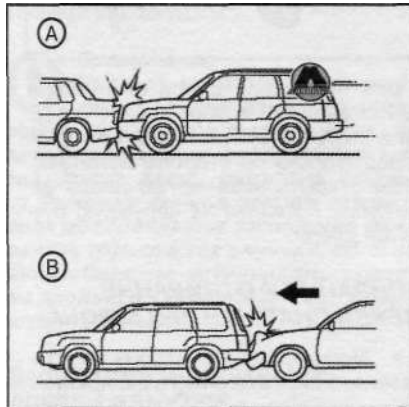

А) Лобовое столкновение Вашего автомобиля с другим автомобилем (как с движущимся, так и с неподвижным), **В)** Автомобиль получил удар сзади.

Конструкция боковой подушки безопасности не предусматривает ее срабатывания при лобовых столкновениях, а также в тех случаях, когда Ваш автомобиль получил удар сзади. Примеры такого рода столкновений показаны на рисунках.

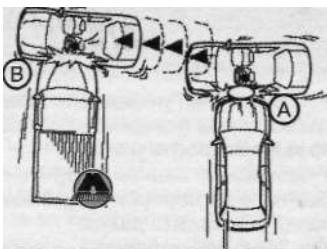

А) Первый удар,
В) Второй удар.

При аварии, в которой автомобиль получил два и более боковых ударов, боковая подушка безопасности срабатывает только один раз - после первого удара. Пример: Авария, в которой автомобиль получил два боковых удара, сначала от одного автомобиля, затем сразу же - от другого и в ту же самую сторону. При этом боковая подушка безопасности срабатывает только после первого удара, а после второго - не срабатывает.

**КОНТРОЛЬ СОСТОЯНИЯ
СИСТЕМЫ ПОДУШЕК
БЕЗОПАСНОСТИ**

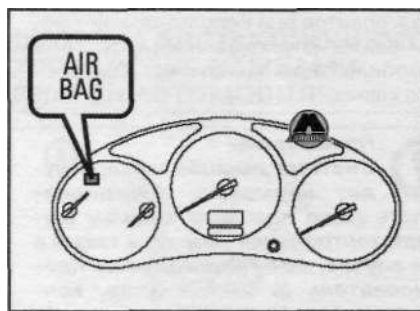

При движении автомобиля постоянный контроль готовности системы подушек безопасности обеспечивается системой диагностического контроля. Если предупреждающая лампа системы подушек безопасности "AIRBAG" горит в течение приблизительно шести секунд после поворота ключа зажигания в положение "ON", то это свидетельствует о нормальном состоянии системы подушек безопасности.

Индикатор аварийной сигнализации системы подушек безопасности контролирует работу следующих устройств:

- Дополнительный передний датчик (правый);

- Дополнительный передний датчик (левый);
- Модуль управления системой подушек безопасности (включая датчики удара);
- Модуль передней подушки безопасности водителя;
- Модуль передней подушки безопасности пассажира переднего сиденья;
- Датчик боковой подушки безопасности (если установлена) со стороны водителя;
- Датчик боковой подушки безопасности (если установлена) со стороны пассажира переднего сиденья;
- Модуль боковой подушки безопасности водителя (если установлена)
- Модуль боковой подушки безопасности пассажира переднего сиденья (если установлена);
- Преднатяжитель ремня безопасности водителя;
- Преднатяжитель поясной лямки ремня безопасности водителя (модели, предназначенные для Австралии);
- Преднатяжитель ремня безопасности пассажира переднего сиденья;
- Вся соответствующая электропроводка.

**ТЕХНИЧЕСКОЕ ОБСЛУЖИВАНИЕ
СИСТЕМЫ ПОДУШЕК
БЕЗОПАСНОСТИ**

Для замены подушки безопасности после ее срабатывания мы рекомендуем Вам обратиться к официальному дилеру SUBARU. При замене должны использоваться только оригинальные запасные части SUBARU.