

Проверка цепи привода газораспределительного механизма

1. Снять катушку зажигания.
2. Снять крышку головки блока цилиндров
3. Снять правый передний подкрылок.
4. Снять изолирующее покрытие переднего отсека.
5. Провернуть коленчатый вал двигателя по часовой стрелке так, чтобы отверстие (2) шкива коленчатого вала совпало с меткой (1) на передней крышке двигателя.

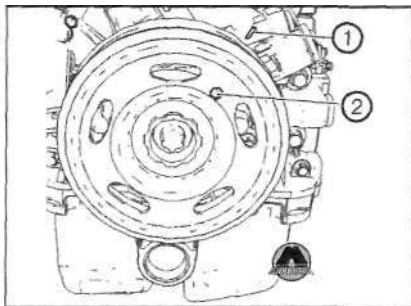

6. Убедиться в том, что канавки (1) распределительных валов находятся в указанном на рисунке положении. Если канавки распределительных валов не видны, провернуть коленчатый вал на 360°.

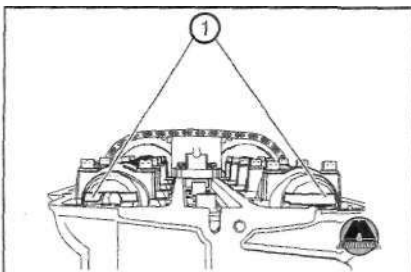

7. Удалить заглушку постели коренных опор коленчатого вала (2) с уплотнительным кольцом (1).

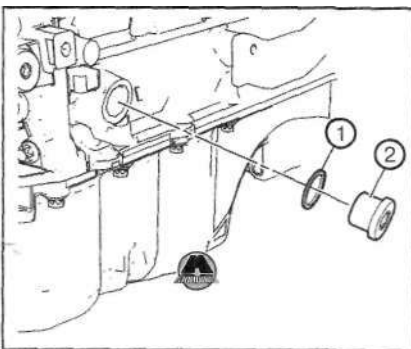

ВНИМАНИЕ

Для того, чтобы убедиться в том, что коленчатый вал установлен в положении ВМТ, удерживающий штифт должен легко вставляться в отверстие постели коренных опор коленчатого вала. Заклинивание удерживающего штифта может привести к нарушению установки фаз газораспределения двигателя.

8. Установить фиксирующий штифт (1) для удержания коленчатого вала в положении ВМТ.

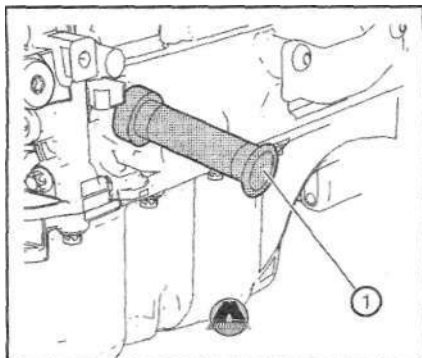

9. Установить фиксирующее приспособление EN-953-A (1) на распределительные валы.

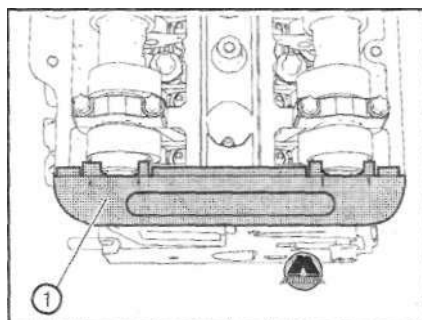

Примечание
Фиксирующее приспособление должно устанавливаться в канавки обоих распределительных валов без дополнительных усилий.

10. Установить фиксатор EN-49977-100 (1) для проверки правильности положения импульсных дисков распределительных валов.

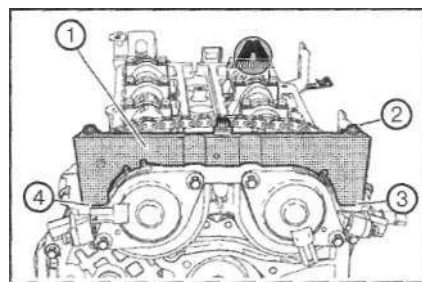

Примечание
Возможно неправильное положение установки. Убедиться в том, что фиксирующее приспособление установлено без зазора в области головки блока цилиндров (3) и (4)

11. Затянуть болты (2) фиксатора импульсных дисков EN-49977-100.
12. Если фиксирующее приспособление EN-953-A или фиксатор импульсных дисков EN-49977-100 не устанавливаются, необходимо отрегулировать цепь привода газораспределительного механизма (см. раздел ниже).
13. Снять фиксатор импульсных дисков EN-49977-100 и фиксирующее приспособление EN-953-A.

14. Извлечь фиксирующий штифт EN-952.
15. Установить заглушку постели коренных опор с уплотнительным кольцом и затянуть моментом 40 Н·м.
16. Установить изолирующее покрытие переднего отсека.
17. Установить правый передний подкрылок.
18. Установить крышку головки блока цилиндров.
19. Установить катушку зажигания.

Регулировка цепи привода газораспределительного механизма

1. Снять катушку зажигания.
2. Снять крышку головки блока цилиндров.
3. Снять электромагнитные клапаны фазовращателей.
4. Снять правый передний подкрылок.
5. Снять изолирующее покрытие моторного отсека.
6. Провернуть коленчатый вал двигателя по часовой стрелке так, чтобы отверстие (2) шкива коленчатого вала совпало с меткой (1) на передней крышке двигателя.

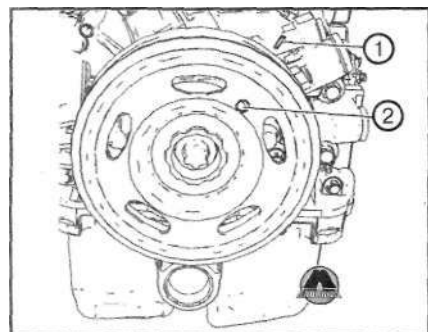

7. Удалить заглушку постели коренных опор коленчатого вала (2) с уплотнительным кольцом (1).

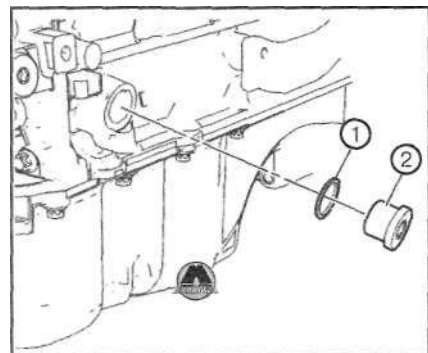

ВНИМАНИЕ

Для того, чтобы убедиться в том, что коленчатый вал установлен в положении ВМТ, удерживающий штифт должен легко вставляться в отверстие постели коренных опор коленчатого вала. Заклинивание удерживающего штифта может привести к нарушению установки фаз газораспределения двигателя.