

Результаты проверки в норме?

Да → Переходите к п. 3.

Нет → Отремонтируйте контакты и разъемы.

3. ПРОВЕРКА ПРОВОДИМОСТИ ЭЛЕКТРОПРОВОДКИ (ОБРЫВ)

1. Проведите разъем от блока IPDM E/R.

2. Проверьте проводимость между клеммой «S» стартера и разъемом блока IPDM E/R.

Клемма «S» стартера		Разъем блока IPDM E/R		Проводимость
№ разъема	№ контакта	№ разъема	№ контакта	
F53 (HR16DE)	1	E14	50	Есть
F11 (MR20DE)				

Результаты проверки в норме?

Да → Проверьте блок IPDM E/R и цепь питания.

Нет → Отремонтируйте электропроводку.

СХЕМА ЭЛЕКТРИЧЕСКИХ СОЕДИНЕНИЙ - СИСТЕМА ЗАПУСКА (МОДЕЛИ С МКП) / EURO 4

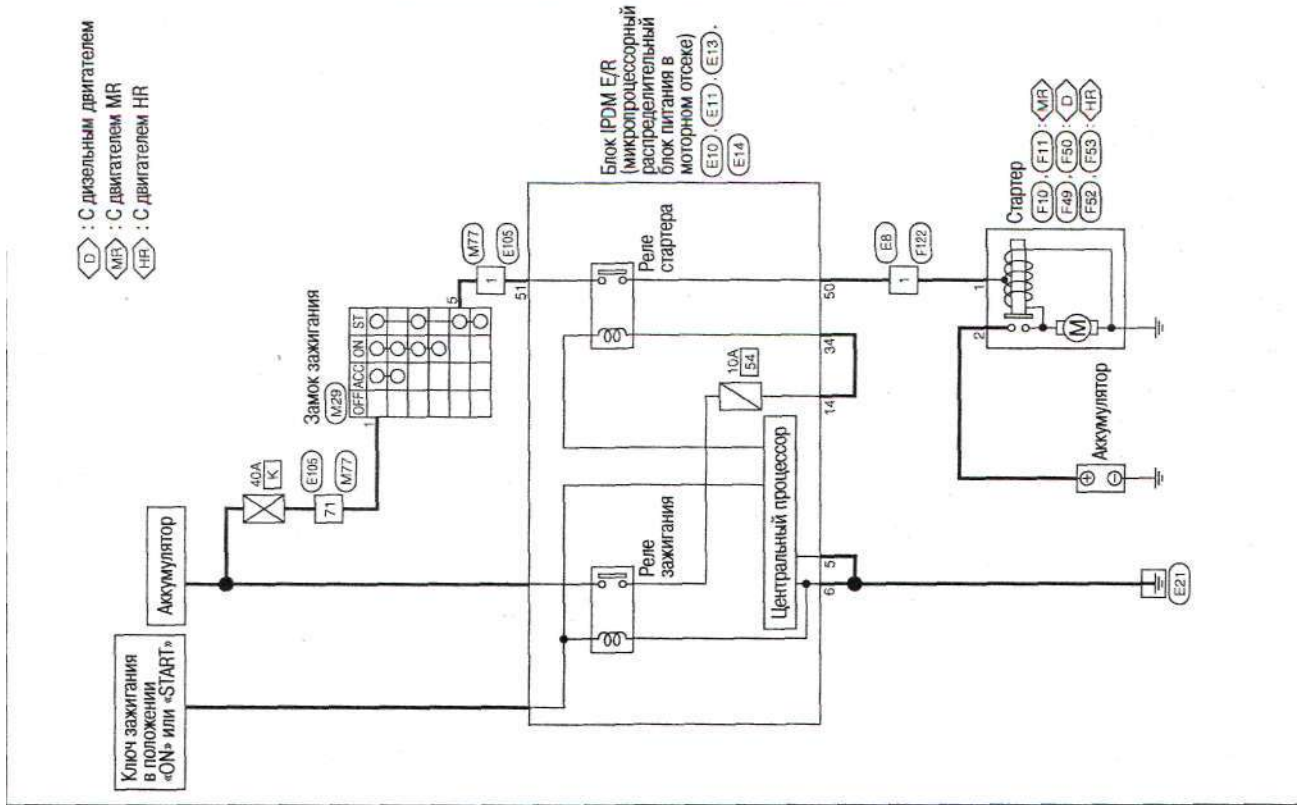

СХЕМА ЭЛЕКТРИЧЕСКИХ СОЕДИНЕНИЙ - СИСТЕМА ЗАПУСКА (МОДЕЛИ С ВАРИАТОРОМ)

