

6 - СТУПЕНЧАТАЯ КОРОБКА ПЕРЕДАЧ (M6GF2)

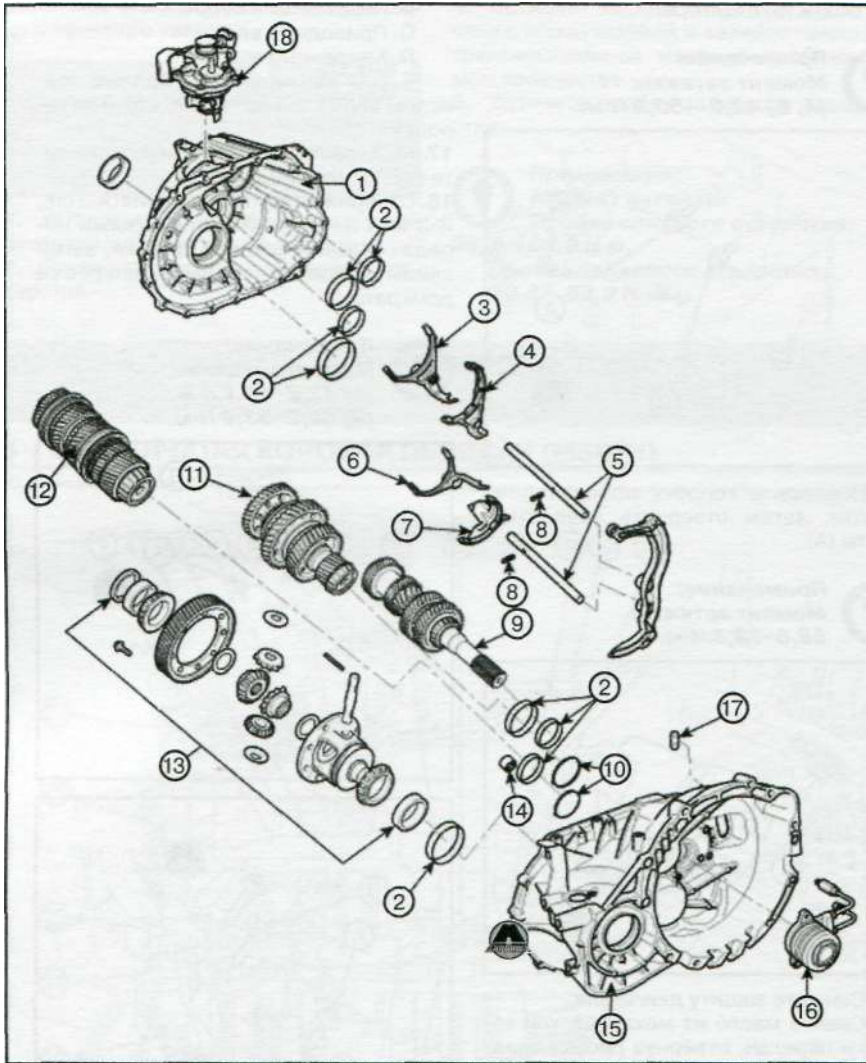

I. Корпус коробки передач 2. Наружное кольцо конического роликового подшипника 3. Вилка переключения первой/второй передач 4. Вилка переключения передачи заднего хода 5. Шток переключения передач 6. Вилка переключения третьей/четвертой передач 7. Вилка переключения пятой/шестой передач 8. Пружинный штифт 9. Входной вал в сборе 10. Масляная направляющая II. Первый выходной вал 12. Второй выходной вал 13. Дифференциал в сборе 14. Игольчатый подшипник 15. Картер сцепления 16. Концентрический рабочий цилиндр в сборе 17. Штифт 18. Вал управления в сборе

СНЯТИЕ

1. Снимите воздуховод (A).
2. Снимите крышку (B) двигателя.
3. Снимите воздушный фильтр (C) в сборе.
4. Снимите аккумуляторную батарею и полку (D).

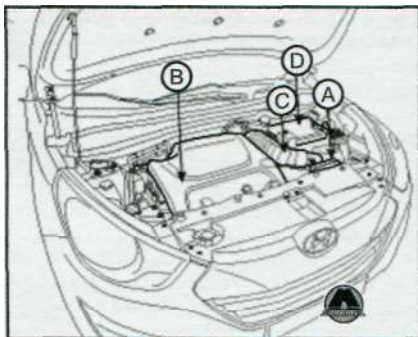

5. Отсоедините разъем (A) датчика частоты вращения.
6. Отсоедините разъем (B) выключателя фонарей заднего хода и снимите выключатель (C) положения «нейтраль».

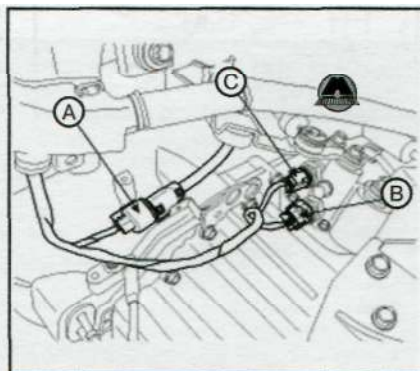

7. Снимите провод (A) «массы».

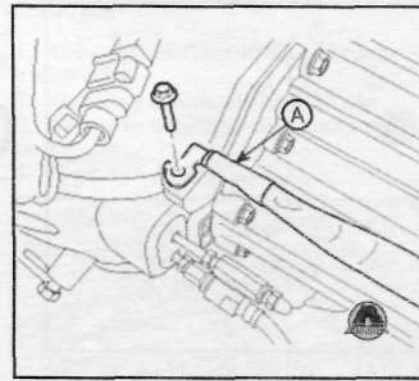

8. Снимите держатели (B), извлеките™ шпильки (C), затем отсоедините тро (A) в сборе.

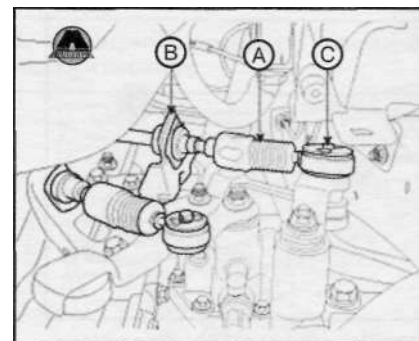

9. Извлеките шпильки (A), затем отсоедините трубопровод (B) концентрического рабочего цилиндра.

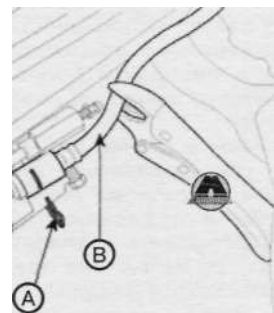

10. Снимите верхнюю крышку капота или электродвигатель стеклоочистителя.
11. Снимите панель (A) в сборе.

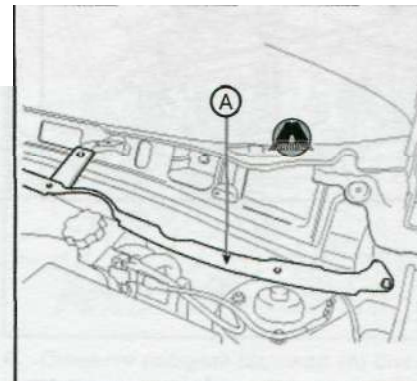

12. С помощью опоры двигателя (опора (A) №: 09200-2S000, балка (B) №: 09200-38001) надежно зафиксируйте двигатель и коробку передач.