

- Опустить трансмиссионный домкрат до тех пор, пока появится возможность вывернуть верхние монтажные болты раздаточной коробки.
- Вывернуть монтажные болты раздаточной коробки и отсоединить раздаточную коробку от АКП.

Установка

Установку произвести в порядке обратного снятия.

- Вкрутить и затянуть рекомендуемым моментом затяжки болты крепления раздаточной коробки к АКП.

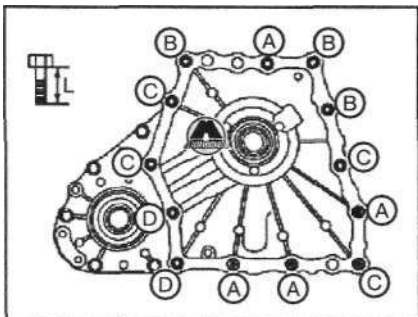

Болт №	A	B	C	D
Количество	4	3	4	2
Длина болта, мм	75	45	40	30

- Установить вентиляционный шланг раздаточной коробки (1) со стороны АКП таким образом, чтобы идентификационная метка (A) была направлена вверх, и затем надвинут вентиляционный шланг на вентиляционную трубку.

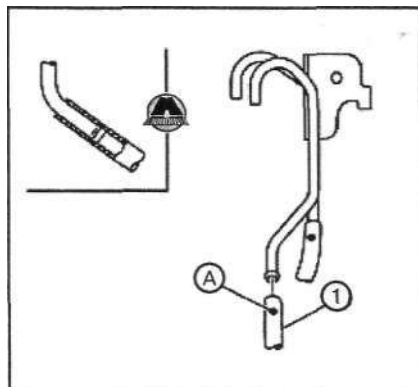

- Убедиться, что вентиляционный шланг (1) надвинут на вентиляционную трубку (2) так, как показано на рисунке.

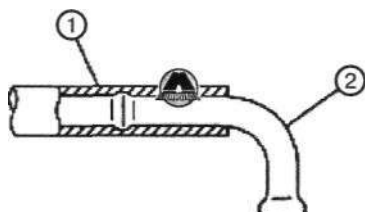

ШИТ

- Убедиться, что вентиляционный шланг зафиксирован в точках (A).

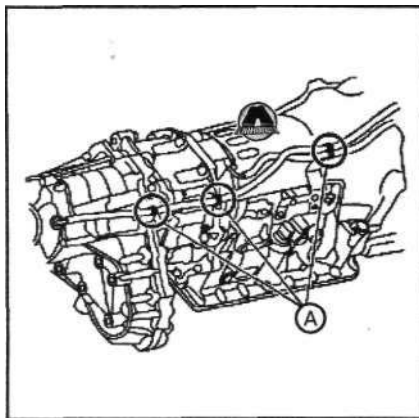

5. Передняя главная передача

Проверка уровня масла в переднем дифференциале

Примечание:
Проверить главную передачу на предмет наличия следов утечки масла.

- Вывернуть заправочную пробку (1) и проверить уровень масла в переднем дифференциале, как показано на рисунке. Уровень масла должен на 0 - 5 мм выше нижней кромки заправочного отверстия дифференциала.

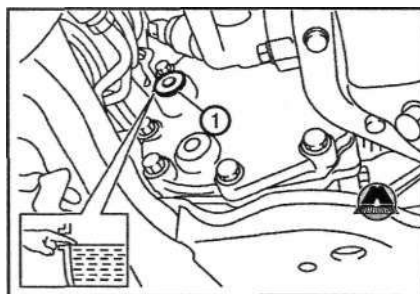

ВНИМАНИЕ

Не запускать двигатель во время проверки уровня масла переднего дифференциала.

- Установить новую прокладку на заправочную пробку (1) и вкрутить заправочную пробку переднего дифференциала. Затянуть заправочную пробку переднего дифференциала рекомендуемым моментом затяжки.

Момент затяжки: 35 Н·м.

1 ВНИМАНИЕ

Использовать новую прокладку заправочной пробки.

Слив масла из переднего дифференциала

- Заглушить двигатель.
- Вывернуть сливную пробку (1) и слить масло из переднего дифференциала.

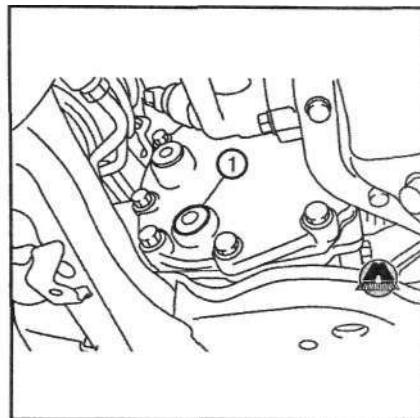

- Установить новую прокладку на сливную пробку (1) и вкрутить сливную пробку переднего дифференциала рекомендуемым моментом затяжки.

Момент затяжки: 35 Н·м.

1 ВНИМАНИЕ

Использовать новую прокладку сливной пробки.

Заправка масла в передний дифференциал

- Вывернуть заправочную пробку (1). Залить масло в передний дифференциал до тех пор, пока его уровень будет находиться на 0 - 5 мм выше нижней кромки заправочного отверстия дифференциала.

Марка масла: Genuine NISSAN Differential Oil Hypoid Super GL-5 80W-90 или API GL-5.

Количество масла: 0,65 л.

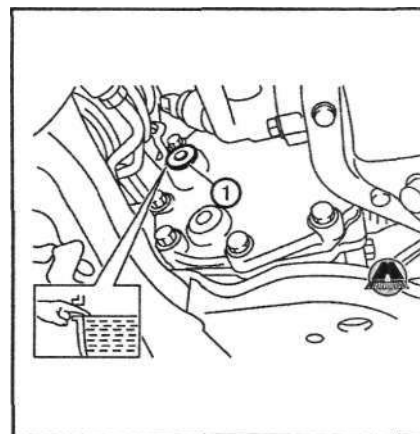

- После заправки масла, необходимо проверить уровень масла в переднем дифференциале. Установить новую прокладку на заправочную пробку (1) и вкрутить заправочную пробку переднего дифференциала рекомендуемым моментом затяжки.

Момент затяжки: 35 Н·м.

~[ВНИМАНИЕ

Использовать новую прокладку заправочной пробки.