

Подшипник вторичного вала

Снятие и установка

Предостережение: подшипник вторичного вала чувствителен к ориентации роликов. Устанавливайте обойму подшипника так, чтобы больший диаметр сепаратора был направлен наружу.

1. Выньте обойму роликового подшипника (3) из кольца подшипника.

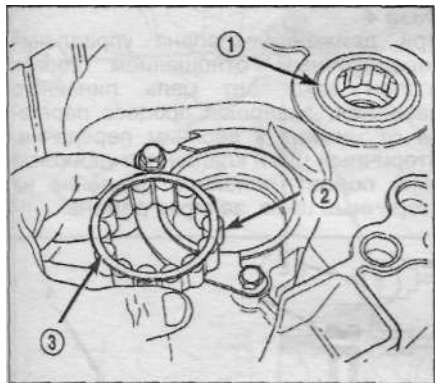

2. Отверните болты фиксатора (1) кольца подшипника вторичного вала.

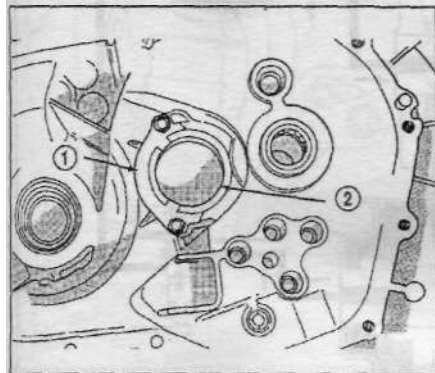

Момент затяжки.....11 Н·м
3. Установите съемник (2) под кольцо подшипника.

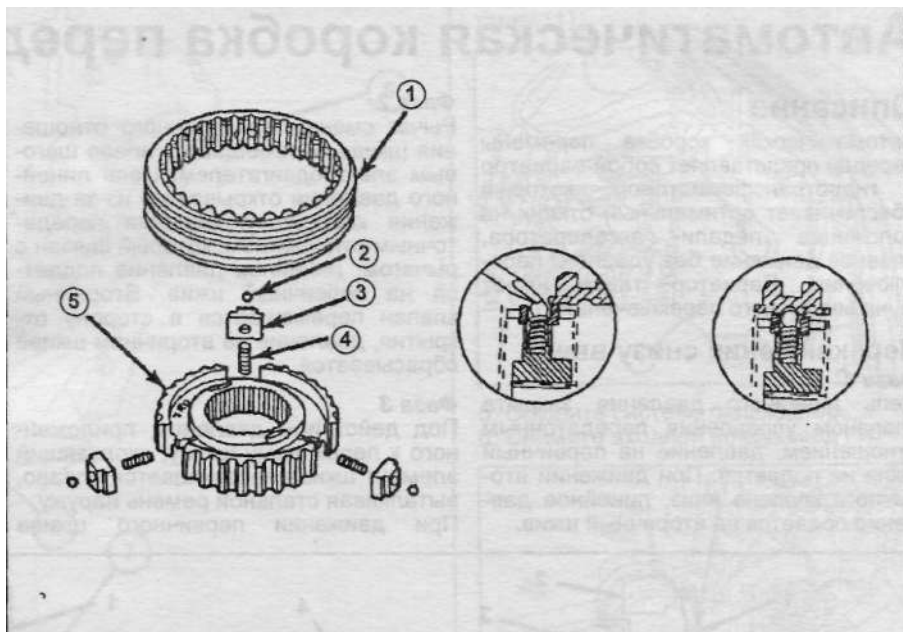
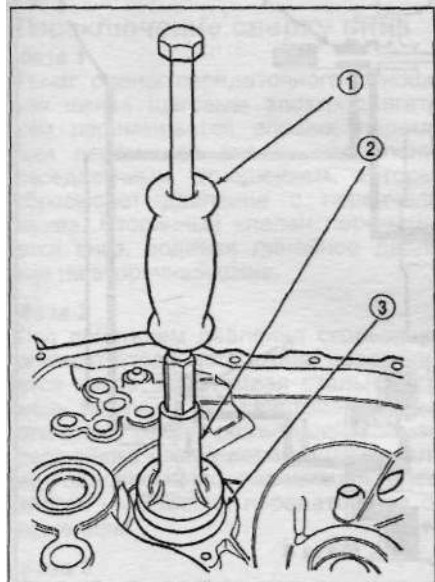

Разборка / сборка синхронизатора.

4. Инерционным молотком (1) выбейте кольцо подшипника (3).

5. Установка проводится в обратном порядке.

4. С помощью оправки запрессуйте новую втулку заподлицо с картером КПП.

Штоки и вилки переключения передач

Разборка

1. Снимите штоки переключения передач.

2. Для разборки штока/вилки 5-й передачи/заднего хода удалите С-образную клипсу фиксации рычага включения передачи заднего хода.

Выбейте пружинный штифт фиксации вилки включения 5-ой передачи, снимите вилку. Вилки включения остальных передач снимаются аналогичным способом.

3. Замените дефектные детали

Втулки штоков

Замена

1. Заверните резьбовой съемник (1) во втулку (3) штока переключения.

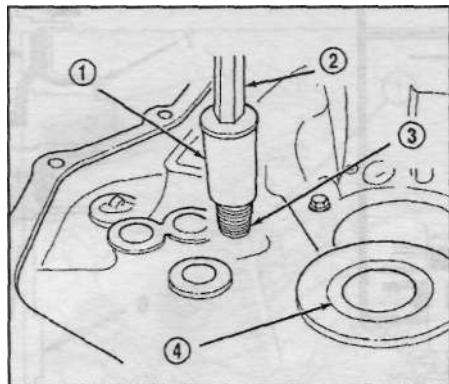

2. Закрепите на съемнике инерционный молоток (2).

3. Выбейте втулку.

Синхронизатор

Разборка

Заверните синхронизатор в чистое полотенце. Нажмите на внутреннюю ступицу синхронизатора. Осторожно разверните полотенце и удалите пружины, шарики, шпонки, ступицу и втулку. Осмотрите все детали, замените дефектные.

Сборка

1. Уложите ступицу (5) синхронизатора меткой "U" вверх.

2. Установите пружины (4) в пазы ступицы.

3. Вставьте шпонку (3) во втулку (5), проверьте установку пружины (4).

4. Уложите в отверстие шпонки технический вазелин, приклейте шарик (2) в отверстие шпонки.

5. Надвиньте на ступицу втулку (1) синхронизатора, сжав шарики шпонки.

6. Установите стопорные кольца загибами на шпонки, отцентрируйте шпонки.

Датчик скорости автомобиля

Снятие и установка

1. Откройте капот.

2. Снимите корпус воздушного фильтра.

3. Отсоедините разъем датчика скорости. Прочистите поверхности рядом с датчиком.

4. Отверните болт крепления датчика.

Момент затяжки.....7 Нм
5. Снимите датчик с МКПП, выбросьте уплотнительное кольцо.

6. Установка проводится в обратном порядке.