

5. Ослабить подающий шланг А, идущий к расширительному баку тормозной системы, при помощи специального инструмента 3094 и снять шланг с главного цилиндра.

Примечание:

Если подающий шланг А прикреплен при помощи пружинного зажима, ослабить пружинный зажим при помощи специального инструмента VAS 5024.

6. Потянуть зажим В крепления шланга, выходящего из главного цилиндра, до упора.
7. Потянуть шланг С и снять его с главного цилиндра.
8. Снять облицовочные крышки пространства для ног со стороны водителя.
9. Снять датчик F 36 педали сцепления.

С Примечание:
Монтажный кронштейн педали сцепления снимается вместе с главным цилиндром.

Главный цилиндр должен быть отделен от педали сцепления перед снятием.

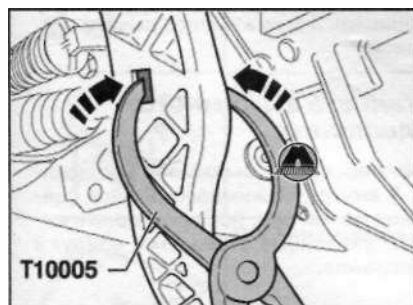

10. Отсоединить нажимной шток главного цилиндра от педали сцепления.

1) Осторожно потянуть педаль сцепления в сторону пассажирского отсека.

2) Нажать боковые фиксаторы, указаны стрелками, при помощи клещей T10005.

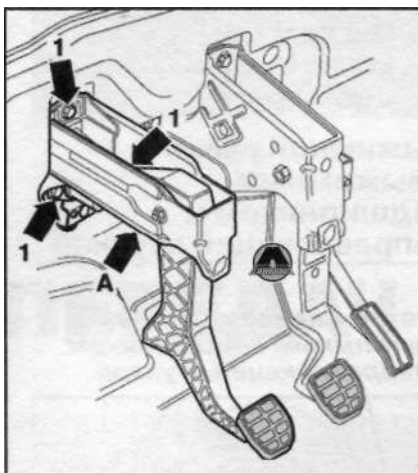

11. Снять монтажный кронштейн педали сцепления.

1) Вывернуть крепежные гайки, указанные стрелками (1), с монтажного кронштейна, указанного стрелкой А.

2) Снять монтажный кронштейн с главным цилиндром с опоры.

12. Снять центральную пружину.
13. Снять крепление центральной пружины с монтажного кронштейна.
14. Снять ограничитель педали сцепления.

15. Снять главный цилиндр.

Установка главного цилиндра



Установку произвести в порядке обратном снятию. При установке проделать следующие действия:

1. Снять расширитель хомутов 3094 и установить подающий шланг в его первоначальное положение.
2. Установить центральную пружину.
3. Фиксатор А должен быть установлен на нажимной шток В главного цилиндра.
4. Нажать педаль сцепления в направлении указанном стрелкой на рисунке до тех пор, пока она войдет в зацепление с фиксатором.
5. Прокачать гидропривод сцепления.
6. Установить корпус воздушного фильтра.
7. Установить датчик F36 педали сцепления.
8. Установить облицовочные крышки пространства для ног со стороны водителя.

Рабочий цилиндр

Снятие рабочего цилиндра

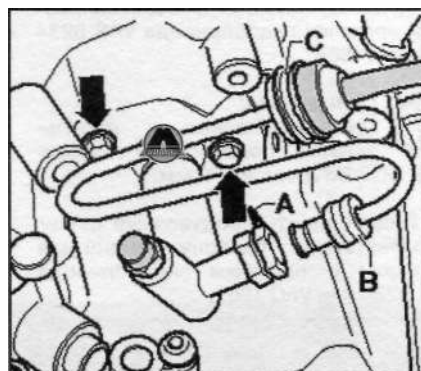

Примечание:

На иллюстрации изображено выполнение процедуры на примере VW Polo, выполнение работ для SEAT Ibiza/Cordoba идентично.

1. Снять корпус воздушного фильтра.
2. Поместить чистую тряпку под рабочий цилиндр.
3. Потянуть зажим А трубки рабочего цилиндра до упора.
4. Снять трубку/шланг с крепления С.
5. Снять трубку/шланг В с рабочего цилиндра.
6. Вывернуть болты крепления рабочего цилиндра, указаны стрелками и снять рабочий цилиндр.

Установка рабочего цилиндра

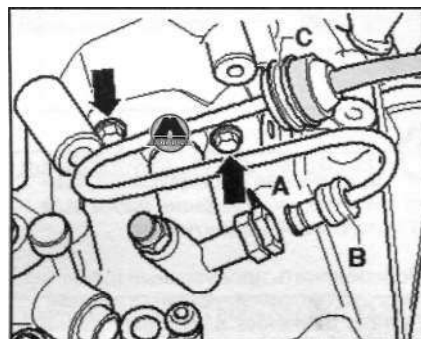

Примечание:

На иллюстрации изображено выполнение процедуры на примере VW Polo, выполнение работ для SEAT Ibiza/Cordoba идентично.

Установку произвести в порядке обратном снятию. При установке проделать следующие действия:

1. Прикрепить рабочий цилиндр к коробке передач при помощи крепежных болтов, указаны стрелками на рисунке.
2. Вставить трубку/шланг В внутрь рабочего цилиндра до упора.
3. Вдавить зажим А до упора.
4. Впрессовать трубку/шланг внутрь опоры С на коробке передач.
5. Прокачать гидропривод после установки рабочего цилиндра.
6. Установить корпус воздушного фильтра.