

Примечание по снятию опоры №3 двигателя

Перед снятием опоры, вывесите двигатель.

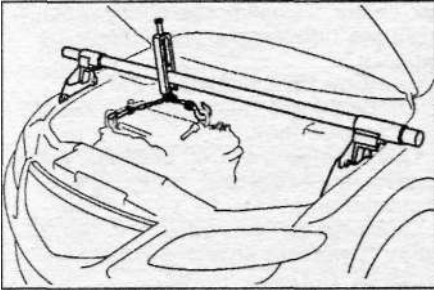

Примечание по снятию звездочки масляного насоса

Зафиксируйте звездочку масляного насоса при помощи специального фиксатора.

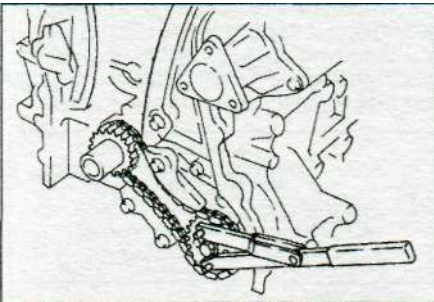

Примечание по снятию переднего сальника коленчатого вала

При помощи отвертки снимите передний сальник коленчатого вала, как показано на рисунке.

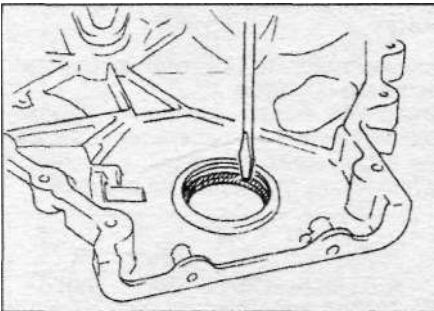

Примечание по установке звездочки масляного насоса

Зафиксируйте звездочку масляного насоса при помощи специального фиксатора.

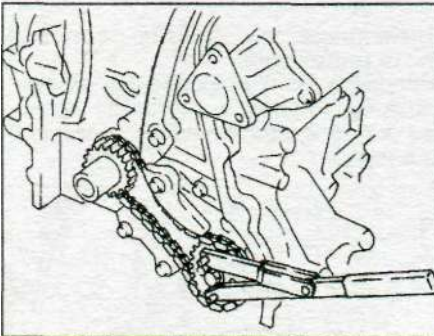

Примечание по установке цепи привода ГРМ

1. Установите спецприспособление на распределительные валы, как показано на рисунке.

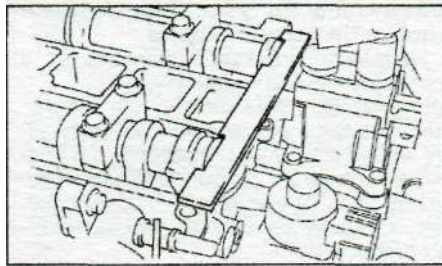

2. Установите цепь привода ГРМ.
3. Разблокируйте поршень натяжителя цепи привода ГРМ.

Примечание по установке крышки цепи привода ГРМ

1. Нанесите силиконовый герметик в местах, указанных на рисунке.

Примечание:

- После нанесения герметика крышка цепи привода ГРМ должна быть установлена в течение времени, указанного в инструкции по применению герметика. Иначе герметик должен быть нанесен повторно.

- (Модели с VVT) Не наносите герметик на место "С", указанное на рисунке.

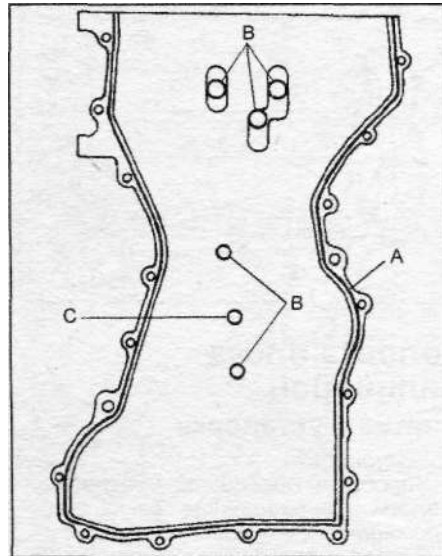

Толщина герметика:

- А.....2-3 мм
- В.....1,5 - 2,5 мм

2. Затяните болты крепления крышки цепи привода ГРМ в последовательности, указанной на рисунке.

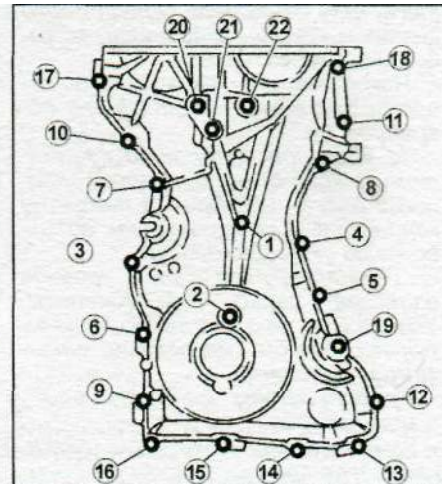

Момент затяжки:

- болты 1-18..... 12 Н-м
- болты 19-22..... 40 55 Н-м

Примечание по установке переднего сальника коленчатого вала

1. Нанесите слой моторного масла на кромку сальника.
2. С помощью молотка и оправки подходящего диаметра запрессуйте сальник в крышку цепи привода ГРМ заплечико на 0 - 0,5 мм.

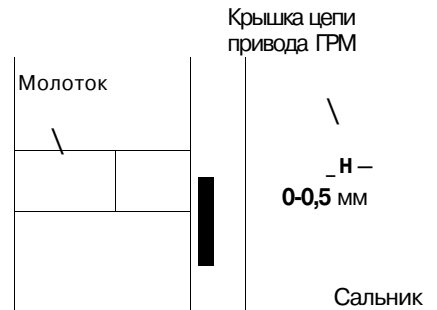
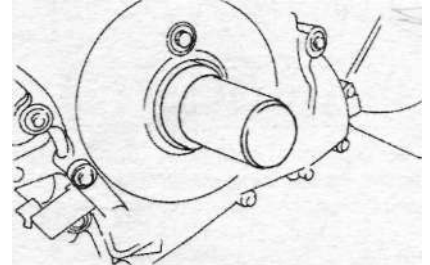

Примечание по установке опоры №3 двигателя

1. Затяните установочные шпильки кронштейна опоры №3 двигателя.

Момент затяжки.....7-73 Н-м

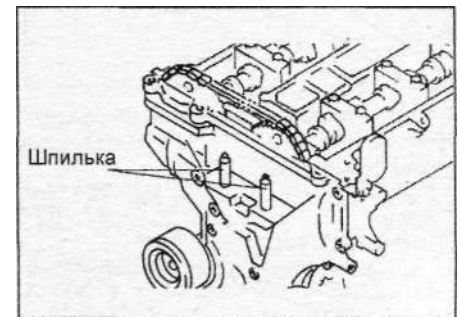

2. Наживите болты крепления опоры №3 двигателя.

3. Затяните болты и гайки крепления опоры №3 двигателя, в последовательности, указанной на рисунке.

