

Коленчатый вал

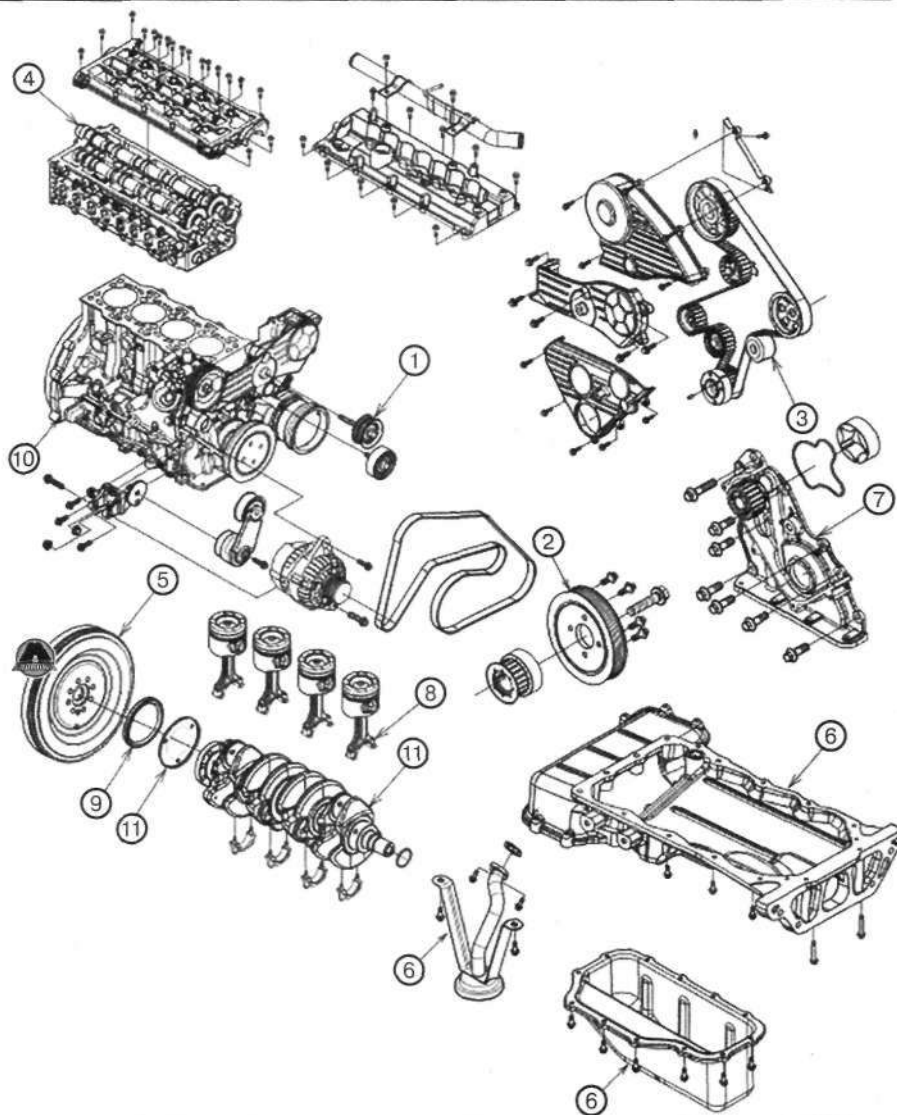

Последовательность снятия и установки коленчатого вала:

1. Вспомогательное оборудование двигателя. 2. Шкив с демпфером. 3. Привод газораспределительного механизма.
4. Головка блока цилиндров. 5. Маховик. 6. Масляный поддон и маслоприемник. 7. Масляный насос. 8. Шатуны и поршни.
9. Задний сальник коленчатого вала. 10. Нижняя часть блока цилиндров. 11. Коленчатый вал и задающий диск датчика положения коленчатого вала.

Разборка

Снятие вспомогательного оборудования двигателя (1)

- (1) Снятие ремня привода генератора: вращать шкив натяжителя при помощи специального приспособления, когда натяжение ремня ослабнет, снять его.
- (2) Снять шкив натяжителя.
- (3) Снять натяжной и промежуточные ролики ремня.
- (4) Снятие компрессора кондиционера: отвернуть четыре болта (M8*85) крепления компрессора кондиционера к левой части блока цилиндров и затем снять компрессор.
- (5) Снять генератор.
- (6) Снятие насоса гидроусилителя рулевого управления: отвернуть три или четыре болта (M8x30, M8x100) крепления насоса гидроусилителя рулевого управления к опоре и снять насос; отвернуть три болта (M8x25, M8x30) крепления опоры насоса к блоку цилиндров и снять опору насоса гидроусилителя рулевого управления.

