

5. Отсоедините трубки ТНВД.

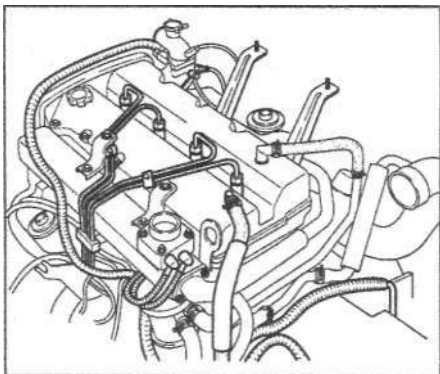

6. Отсоедините вентиляционные шланги.

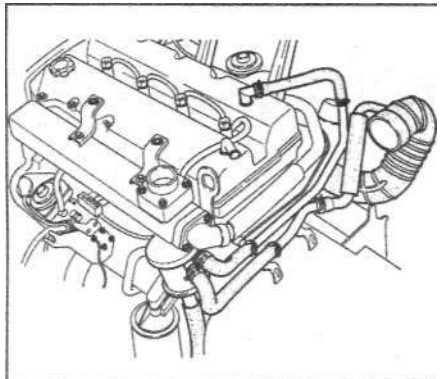

7. Отсоедините шланг принудительной вентиляции картера.

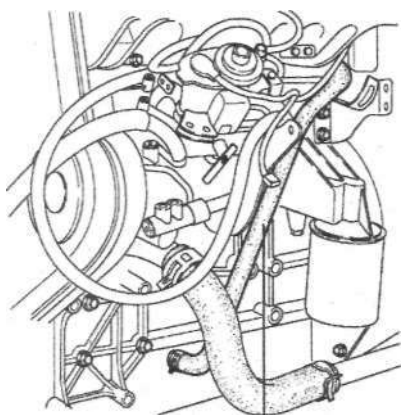

Шланг принудительной вентиляции картера

8. Снимите нижний шланг радиатора.  
9. Отсоедините трубку системы EGR.  
10. Снимите генератор, шланг, кронштейн генератора и натяжитель ремня привода навесных агрегатов.

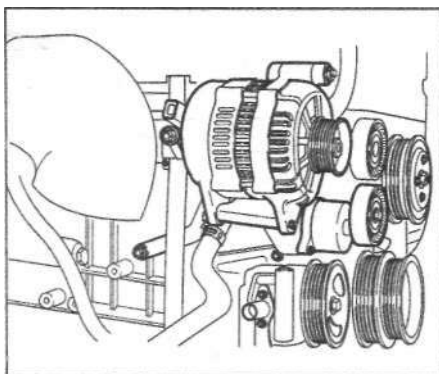

11. Снимите корпус термостата.

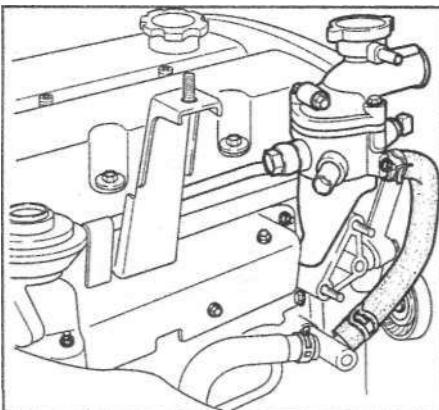

12. Снимите изолятор турбокомпрессора.

13. Снимите турбокомпрессор.

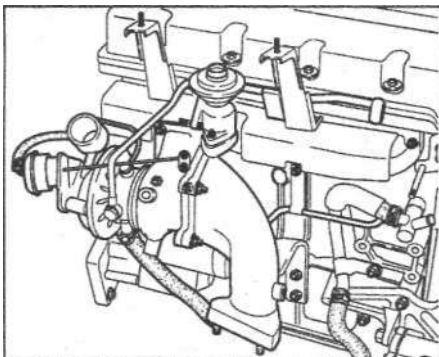

14. Снимите шланг перепуска охлаждающей жидкости.

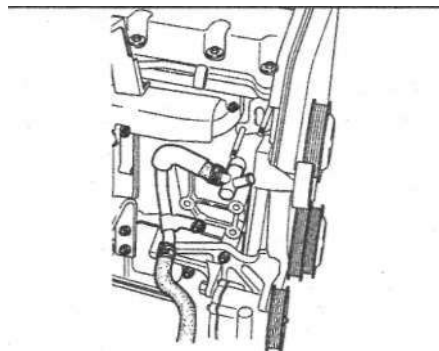

15. Снимите кронштейн насоса ГУР.

16. Снимите прокладку и клапан системы EGR.

17. Снимите теплозащитный экран выпускного коллектора, выпускной коллектор и прокладку.

18. Снимите впускной коллектор.

19. Снимите ремень привода ГРМ (см. раздел "Ремень привода ГРМ").

20. Снимите заднюю пластину.

21. Снимите кронштейн для подъема двигателя.

22. Снимите форсунки и кронштейн форсунок.

23. Снимите крышку головки блока цилиндров.

24. Снимите ось коромысел.

25. Снимите распределительные валы.  
**Внимание:** поскольку осевой зазор распределительного вала очень мал, то для предотвращения заклинивания и/или повреждения вала при его демонтаже необходимо удерживать вал в горизонтальном положении.

26. Равномерно, в несколько проходов, отверните болты головки блока цилиндров в последовательности, указанной на рисунке.

**Внимание:** головка цилиндров может быть повреждена, если последовательность отворачивания болтов крепления будет некорректной.

**Примечание:** во избежание повреждения поверхности под прокладку установите головку блока цилиндров в сборе на деревянные бруски после снятия с двигателя.

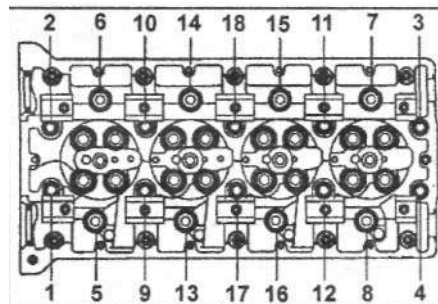

### Установка

Установка деталей производится в порядке, обратном снятию. При установке деталей обратите внимание на следующие операции.

1. Установка прокладки головки блока цилиндров и прокладок коллекторов.

**Внимание:**

- Всегда устанавливайте новую прокладку головки блока цилиндров и новые прокладки коллекторов.

- Прокладка головки блока цилиндров металлическая. Будьте осторожны, не сгибайте и не поцарапайте прокладку.

а) Тщательно очистите и обезжирьте рабочую поверхность под прокладку на блоке цилиндров, на головке блока цилиндров и на коллекторах.

**Внимание:** будьте осторожны, не допускайте попадания материала прокладки или других посторонних частиц в цилиндры, каналы системы охлаждения и каналы системы смазки.

б) Положите прокладку головки блока цилиндров на блок цилиндров идентификационной меткой вверх так, чтобы она была расположена со стороны ремня привода ГРМ.

**Внимание:** так как существует возможность неправильной установки прокладки головки блока цилиндров, то проверьте правильность установки прокладки перед установкой головки блока цилиндров (совпадение всех отверстий на прокладке и головке блока цилиндров). При неправильной установке прокладки возможно возникновение неисправностей, например, отсутствие доступа масла в головку блока цилиндров.

