

5. Установить блокировочный вал передачи заднего хода, стальной шарик, направляющий шток вилки переключения пятой передачи заднего хода, серьгу переключения пятой передачи заднего хода, пружинное стопорное кольцо, вилку переключения пятой передачи заднего хода, вилку переключения и направляющий шток вилки переключения третьей и четвертой передачи.

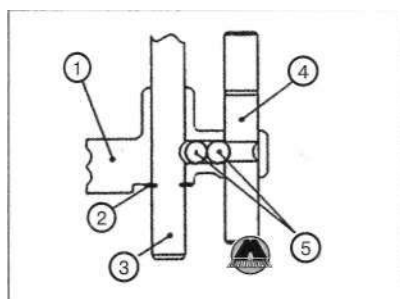

1. Ручка с прорезью передачи заднего хода. 2. Пружинное стопорное кольцо. 3. Переводной ползун пятой передачи. 4. Соединительная тяга передачи заднего хода. 5. Стальной шарик.

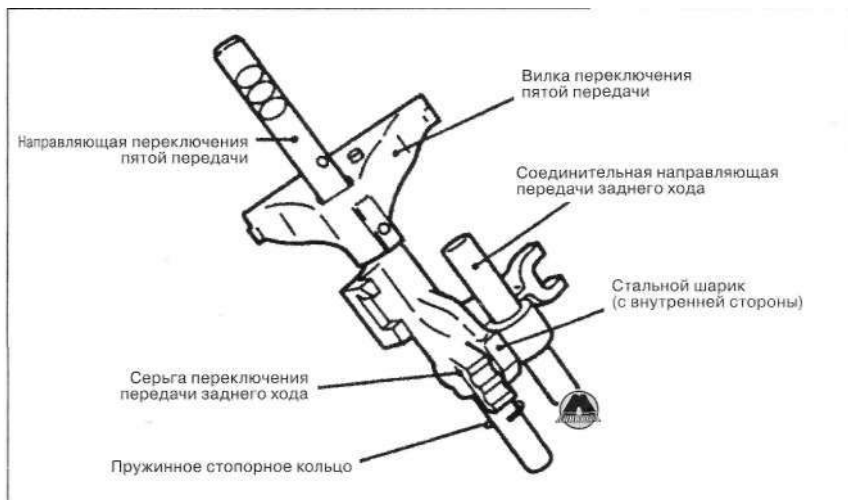
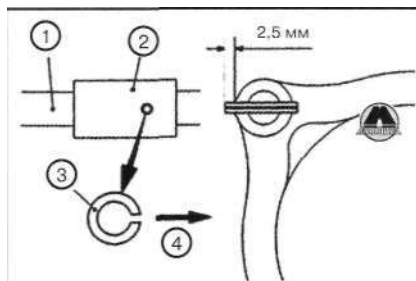

1. Ползун. 2. Переводная вилка. 3. Пружинное кольцо. 4. Разъем.

7. Установить смазочную направляющую пластину.



УСТАНОВКА ПРОМЕЖУТОЧНОГО ПЕРЕВОДНОГО ВАЛА ПЕРЕДАЧИ ЗАДНЕГО ХОДА В СБОРЕ

1. Сдвинуть кольцо синхронизатора третьей и четвертой передачи синхронизатора в сторону шестерни четвертой передачи (См. рисунок).

2. Затем установить промежуточный переводной вал передачи заднего хода таким образом, чтобы отверстие было развернуто в направлении, показанном на рисунке.

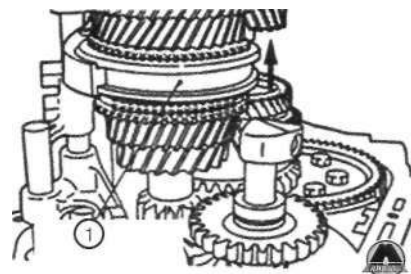

1. Скользящая втулка синхронизатора третьей-четвертой передачи.

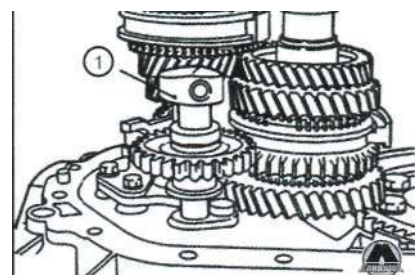

1. Промежуточный переводной вал передачи заднего хода.

УСТАНОВКА КАРТЕРА КОРОБКИ ПЕРЕКЛЮЧЕНИЯ ПЕРЕДАЧ

1. Нанести слой клея-герметика на поверхность картера коробки переключения передач, как показано на рисунке.

Рекомендованный герметик: LT5699.

Примечание:

Установка картера коробки переключения передач должна быть завершена до полимеризации герметика (в течение 15 минут).

Не допускать попадания масла на стыковочные поверхности в течение часа после установки.

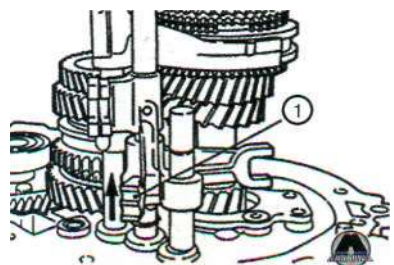
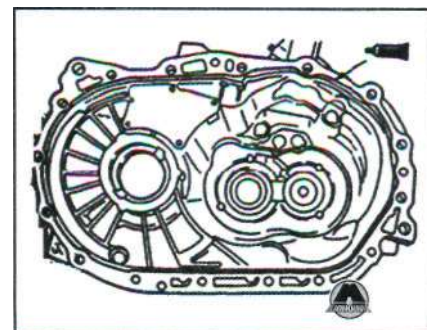

1. Серьга переключения передачи заднего хода.

6. Установить пружинный штифт и прокладку.

Примечание:

Прокладку подбирать соответственно описанию «выбор подходящей прокладки».