

МЕХАНИЧЕСКАЯ ЧАСТЬ БЕНЗИНОВЫХ ДВИГАТЕЛЕЙ 1.5/2.0 Л

18. Отсоединить от головки блока цилиндров и снять все трубопроводы и шланги системы охлаждения.

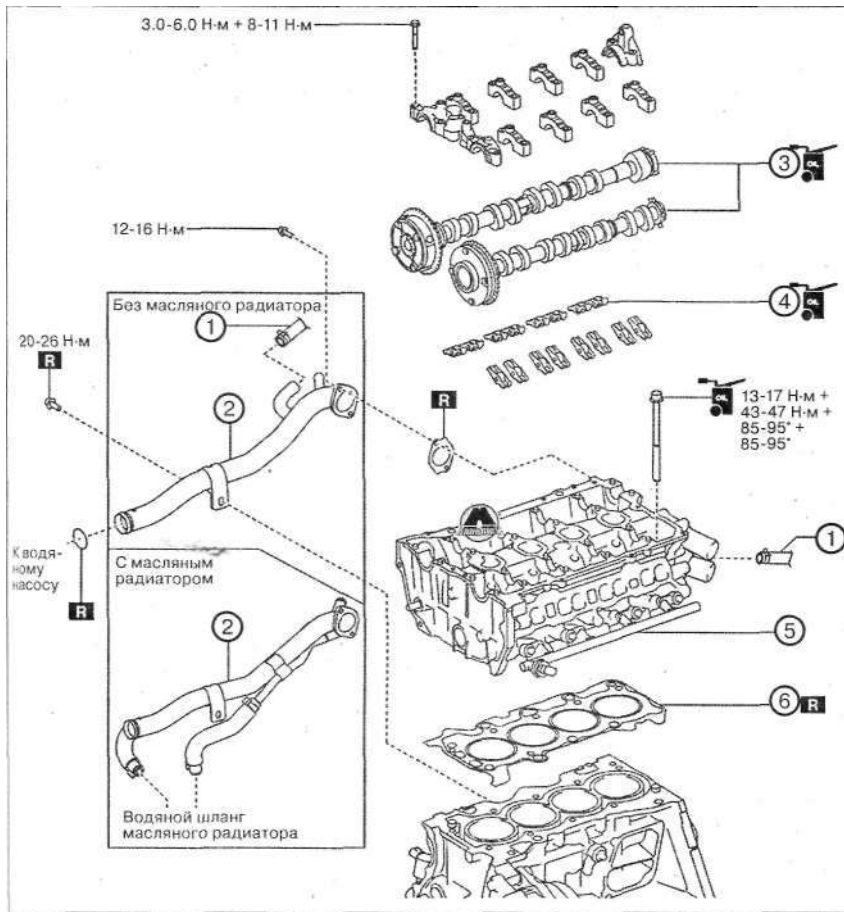

1. Водяной шланг (если оборудовано). 2. Впускной трубопровод системы охлаждения. 3. Распределительные валы. 4. Коромысла. 5. Головка блока цилиндров. 6. Прокладка головки блока цилиндров.

Примечание

Щ : заменять деталь новой после каждого снятия.

"д" : нанести масло.

19. Отвернуть болты крышек распределительных валов в два или три подхода в указанной на рисунке последовательности, после чего снять крышки и извлечь распределительные валы из головки блока цилиндров.

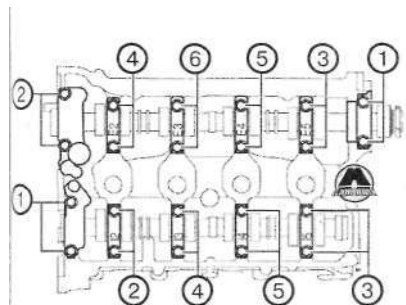

20. Снять коромысла с головки блока цилиндров и расположить их в порядке, соответствующем цилиндрам, чтобы при сборке установить на свои места.

21. Временно установить масляный поддон для поддержки двигателя изпод автомобиля.

1 ВНИМАНИЕ

Для предотвращения деформации масляного поддона подпереть двигатель следующим образом:

- При использовании подъемника двигателя поместить кусок резины подходящего размера (толщиной примерно 20 мм) между подъемником и масляным поддоном.

- При использовании гаражного домкрата поместить кусок резины подходящего размера (толщиной примерно 20 мм) на опорную панель, упирающуюся в масляный поддон.

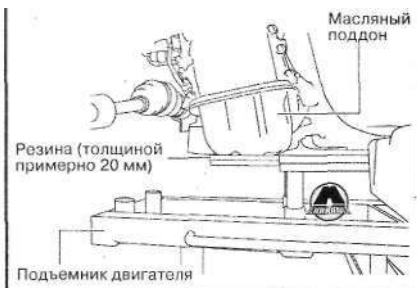

22. Подпереть двигатель (масляный поддон) специальным подъемником двигателя или гаражным домкратом.

23. Снять цепь траверсы, на которой подвешен двигатель, и отвести её в сторону.

24. Отвернуть болты головки блока цилиндров в два или три подхода в указанной на рисунке последовательности.

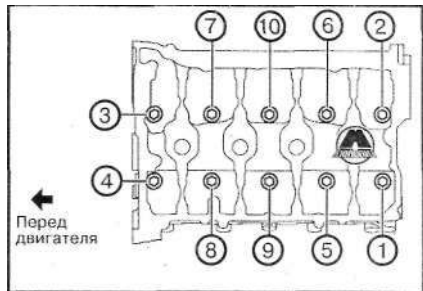

25. Снять головку блока цилиндров.
26. Снять прокладку головки блока цилиндров и заменить её новой.

Установка головки блока цилиндров

1. Тщательно очистить контактные поверхности блока цилиндров и головки блока.
2. Установить новую прокладку головки блока цилиндров
3. Установить головку блока цилиндров на двигатель.

~[ВНИМАНИЕ

Если длина (L) болта головки блока цилиндров превышает предельно допустимое значение (146.5 мм), необходимо заменить его новым.

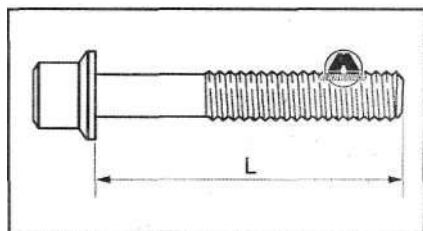

4. Если болты головки блока цилиндров используются повторно, нанести моторное масло на посадочную поверхность головки болта и головки блока цилиндров.

5. Затянуть болты головки блока цилиндров в четыре этапа в указанной на рисунке последовательности:

- Этап 1: 13-17 Нм
- Этап 2: 43-47 Н·м
- Этап 3: 85-95°
- Этап 4: 85-95°

