

д) При помощи отвертки отсоедините защелку и отсоедините жгут проводки от монтажного блока.

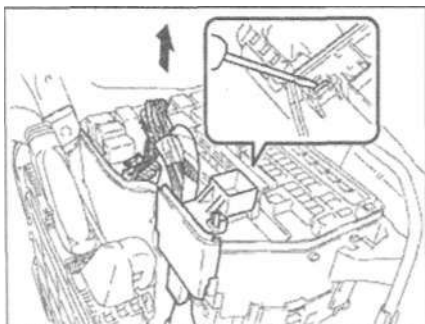

е) Поднимите рычаг и отсоедините разъем электронного блока управления.

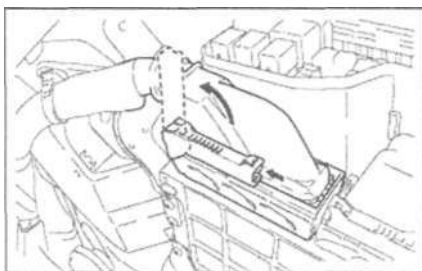

ж) Отсоедините два зажима.

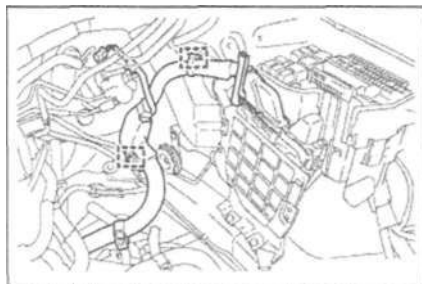

26. Отсоедините трос управления АКПП.
27. Снимите ремень привода навесных агрегатов.
28. Снимите генератор (см. главу "Система зарядки").
29. Отсоедините шланг №1 радиатора.

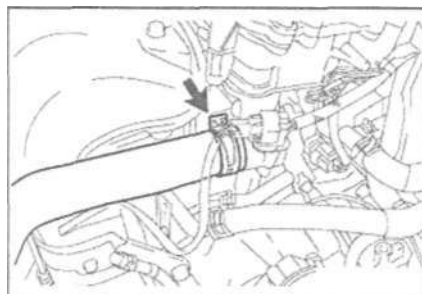

30. Отсоедините шланг №2 радиатора.

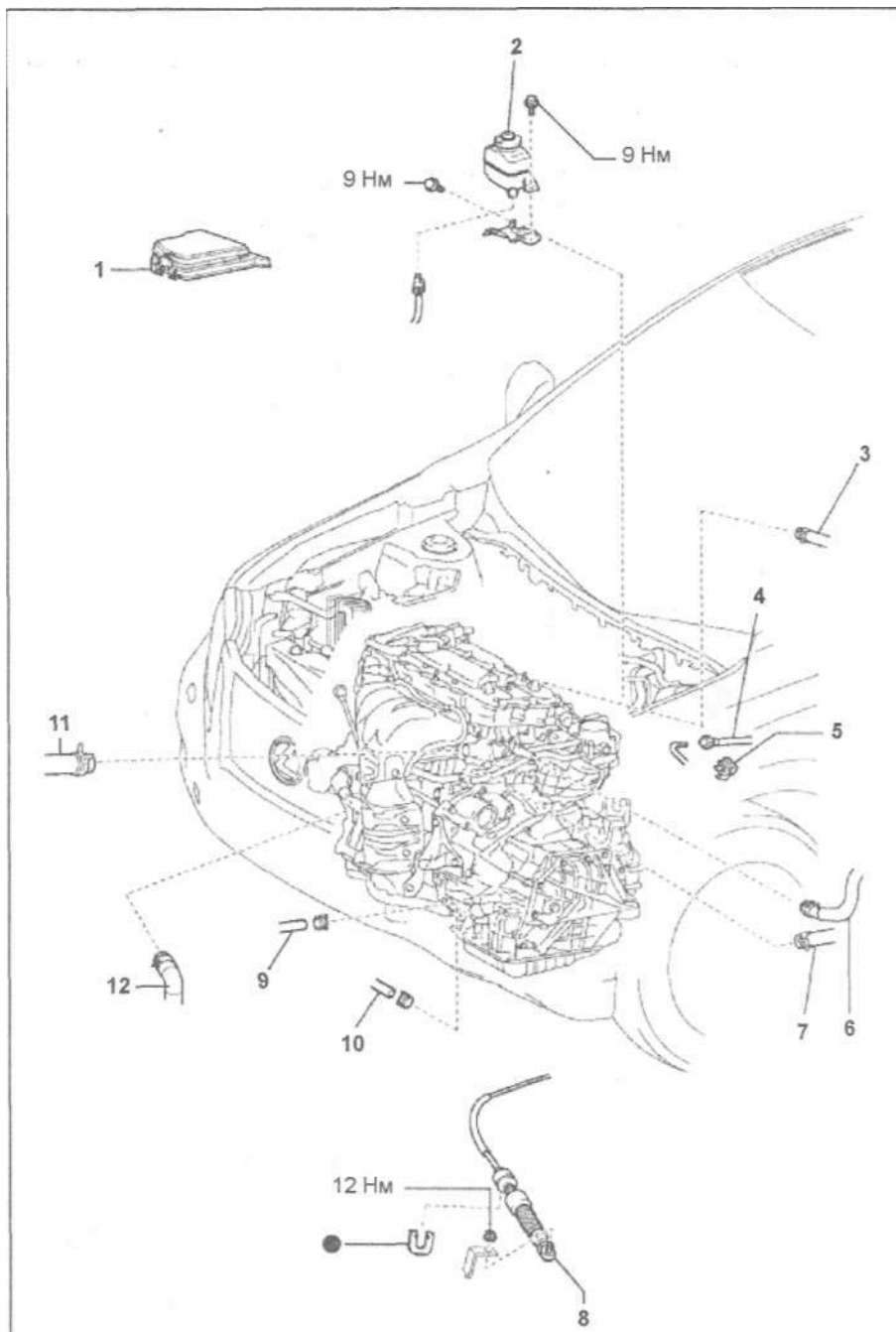
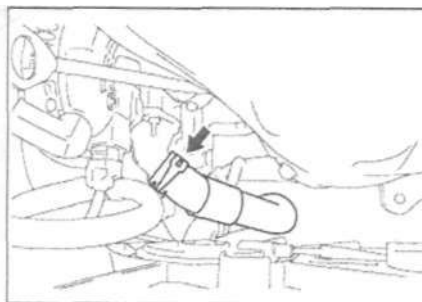

Снятие и установка силового агрегата(3). 1 - крышка монтажного блока в моторном отсеке, 2 - бачок тормозной жидкости, 3 - вакуумный шланг, 4 - топливная трубка, 5 - держатель топливной трубки, 6 - впускной шланг отопителя, 7 - выпускной шланг отопителя, 8 - трос управления АКПП, 9 - выпускной шланг охладителя рабочей жидкости АКПП, 10 - впускной шланг охладителя рабочей жидкости АКПП, 11 - шланг №1 радиатора, 12 - шланг №2 радиатора.

31. Отсоедините впускной шланг отопителя.

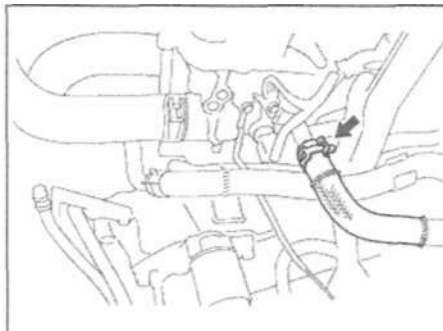

32. Отсоедините выпускной шланг отопителя.

