

УРОВЕНЬ ТОПЛИВА

ПРОВЕРКА

Расположите автомобиль на ровной горизонтальной поверхности. На холостом ходу проверьте уровень топлива.

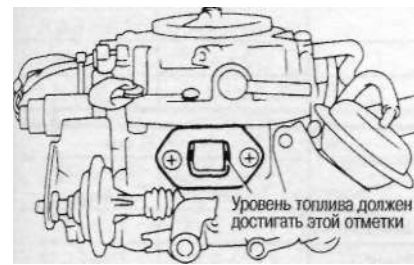

РЕГУЛИРОВКА

1. Снимите карбюратор с двигателя.
2. Снимите с карбюратора камеру воздушной заслонки.
3. Поверните камеру воздушной заслонки верхом-вниз и установите ее горизонтально.
4. Полностью поднимите поплавков, затем плавно опускайте его до тех пор, пока седло поплавка не коснется игольчатого клапана. В этом положении измерьте высоту "Н".

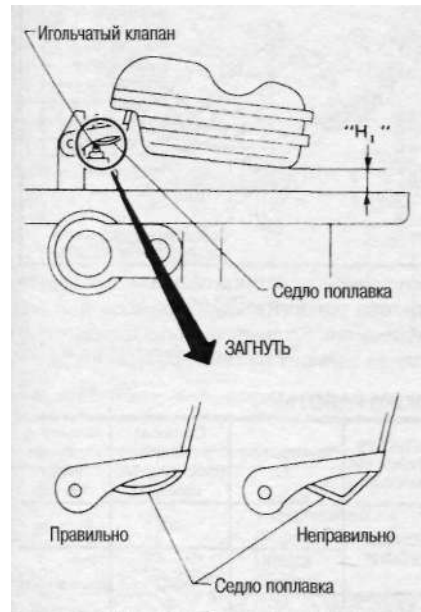

Высота «Н»: 9.5 - 10.5 мм

Если высота отличается от указанной, то отрегулируйте путем подгибания седла поплавка. Убедитесь в том, что игольчатый клапан плавно скользит по седлу поплавка.

5. Медленно опускайте поплавков до тех пор, пока ограничитель поплавка не коснется карбюратора. В этом положении измерьте высоту «Н₂».

Высота «Н₂»: 43.0 - 44.0 мм

Если высота отличается от указанной, то отрегулируйте ее путем подгибания ограничителя поплавка.

6. Установите камеру воздушной заслонки, затем разместите карбюратор на двигателе.

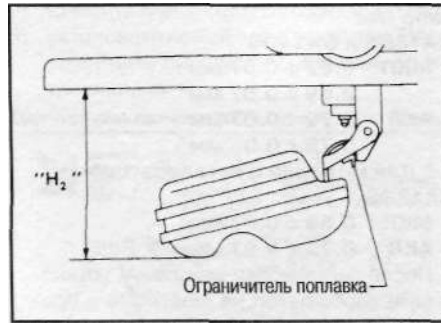

7. Проверьте уровень топлива.

АВТОМАТИЧЕСКАЯ ВОЗДУШНАЯ ЗАСЛОНКА

МЕХАНИЧЕСКАЯ ПРОВЕРКА

1. Перед запуском двигателя полностью откройте дроссельную заслонку и убедитесь, что воздушная заслонка правильно закрывается.
2. Нажмите на заслонку пальцем, чтобы проверить плавность хода.



Убедитесь, что индексная метка на биметаллической крышке выровнена с индексной меткой в центре корпуса воздушной заслонки.

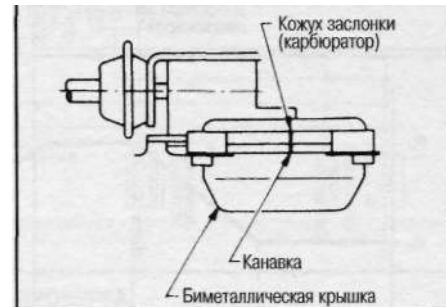

4. Проверьте соединение проводов и запустите двигатель.
5. После прогрева двигателя убедитесь в том, что воздушная заслонка полностью открыта. В противном случае проверьте электрическую цепь заслонки и подогревателя.

ВСЯ СИСТЕМА

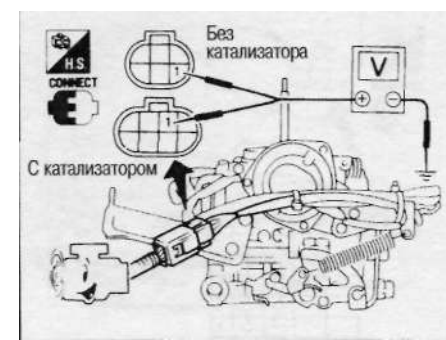

Не подсоединяйте провода тестера ни к каким другим местам, кроме указанных.

1. Запустите двигатель.
2. Проверьте напряжение между выводом 1 и "землей" при работающем двигателе.

Напряжение: напряжение батареи
Если напряжение отсутствует, проверьте следующие компоненты:

- Реле автозаслонки
- Цепь автозаслонки
- Плавкий предохранитель

РЕЛЕ АВТОМАТИЧЕСКОЙ ВОЗДУШНОЙ ЗАСЛОНКИ

Проверьте функционирование реле.

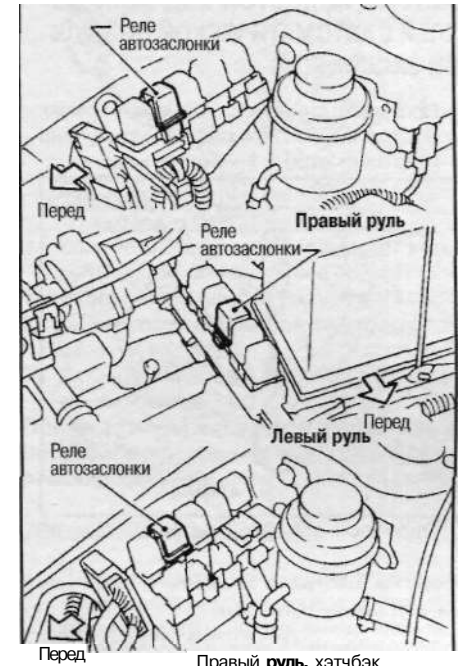

Правый руль, хэтчбэк

ЦЕПЬ АВТОМАТИЧЕСКОЙ ВОЗДУШНОЙ ЗАСЛОНКИ

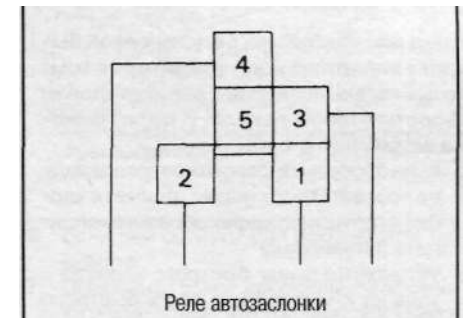

1. Отсоедините автоматическую воздушную заслонку, затем соедините подходящей проволочной перемычкой выводы (3) и (4).
2. Проверьте сопротивление между контактом 1 разъема и плавким предохранителем.

Сопротивление: прибл. 0Ω

Если результат отрицательный, проверьте жгут.

ПОДОГРЕВАТЕЛЬ АВТОМАТИЧЕСКОЙ ВОЗДУШНОЙ ЗАСЛОНКИ

1. Отсоедините разъем жгута карбюратора.
2. Проверьте проводимость между выводом (4) разъема подогревателя и корпусом заслонки.